



Diputació  
Barcelona  
xarxa de municipis

# Inventari Patrimoni Cultural de Sant Bartomeu del Grau

## Memòria tècnica

### Redacció

Josep Pujades i Cavalleria

### Revisió

Anna Gomez Bach

Ajuntament de Sant Bartomeu del Grau

Desembre 2002 / Juliol 2006



À R E A D E C U L T U R A



**INVENTARI  
DEL PATRIMONI CULTURAL  
SANT BARTOMEU DEL GRAU  
MEMÒRIA**

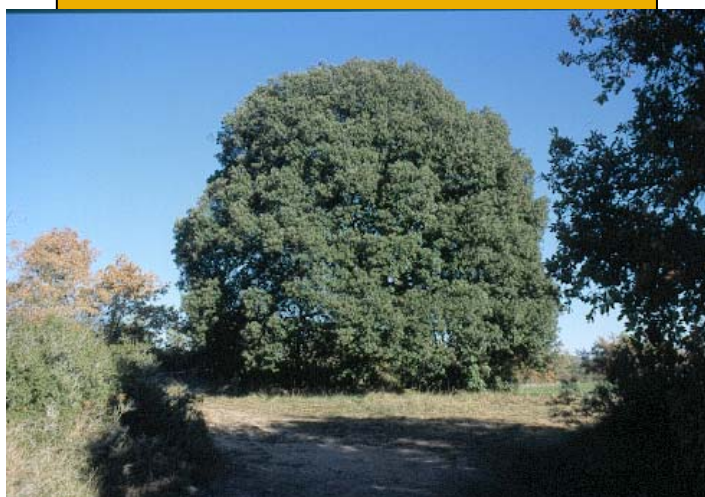

**Josep Pujades i Cavalleria  
Desembre 2002  
Ampliació i modificació: Anna Gómez Bach  
Juliol 2006**



Diputació  
Barcelona  
xarxa de municipis



## Índex

1. Metodologia	
1.1 Encàrrec .....	3
1.2 Agraïments .....	4
1.3 Dates de realització .....	6
1.4 Fonts consultades .....	8
1.5 Les fitxes de l'inventari .....	15
1.6 Metodologia de treball per fases .....	23
1.7 Criteris generals d'intervenció i selecció .....	25
2. Diagnòstic	
2.1 Breu introducció sobre el marc geogràfic i el medi físic .....	28
2.2 Introducció sobre el poblament, l'estructura econòmica i les comunicacions .....	33
2.3 Breu síntesi històrica .....	45
2.4 Breu capítol sobre la toponímia .....	49
2.5 Mapa general del terme .....	51
2.6 Estat legal de protecció .....	53
2.7 Equipaments patrimonials .....	57
2.8 Anàlisi global de la situació del patrimoni del terme .....	59
2.9 Percentatges i gràfics .....	62
3. Llistats d'elements fitxats i no fitxats.....	70
4. Bibliografia .....	81
5. Llistats d'elements fitxats a l'inventari.....	86

# 1. Metodologia

## 1.1 Encàrrec

L'Oficina de Patrimoni Cultural de la Diputació de Barcelona<sup>1</sup>, dins el seu programa de suport al patrimoni cultural dels municipis, manté una política d'assessorament i cooperació en matèria d'inventaris de patrimoni cultural. L'Oficina de Patrimoni Cultural està desenvolupant des de 1998 un programa de col·laboració per portar a terme la recollida exhaustiva de dades sobre el patrimoni cultural i natural dels municipis que ho sol·liciten i la seva valoració, permetent així l'establiment de mesures per a la seva protecció i conservació, així com la planificació de la seva rendibilització social. L'Ajuntament de Sant Bartomeu del Grau està interessat en desenvolupar un programa d'actuació global per tal de disposar d'una eina de coneixement de la globalitat del patrimoni que es troba en el seu terme municipal. Les dues institucions, Diputació de Barcelona i Ajuntament de Sant Bartomeu del Grau van signar l'any 2001 un conveni per tal d'inventariar aquest patrimoni i facilitar la seva gestió i conservació; la seva difusió als ciutadans; la presa de decisions en el plantejament urbanístic; l'establiment de rutes didàctiques i turístiques; la planificació de la senyalització, etc.

La redacció del projecte ha anat a càrrec de Josep Pujades i Cavalleria, sota la supervisió tècnica de l'Oficina de Patrimoni Cultural de la Diputació de Barcelona, a través del seu tècnic F. Xavier Menéndez i Pablo.

L'ampliació i revisió del treball han estat realitzats a petició de l'ajuntament de Sant Bartomeu del Grau i han anat a càrrec d'Anna Gómez i Bach, sota la supervisió tècnica de l'Oficina de Patrimoni Cultural de la Diputació de Barcelona, a través del seu tècnic Teresa Reyes i Bellmunt.

---

<sup>1</sup> Text del conveni entre l'Il·lm. Sr. Joan Francesc Marco i Conchillo, President delegat de l'Àrea de Cultura de la Diputació de Barcelona, assistit pel Secretari de la Corporació, i la Il·lma. Sra. Montserrat Benito y Sayol, Alcaldessa de l'Ajuntament de Sant Bartomeu del Grau, assistida pel Secretari de l'Ajuntament, Sr. Josep Rovira.

## 1.2 Agraïments

Per a la realització de l'inventari s'ha comptat amb la col·laboració de diverses persones que, cadascuna des dels seus coneixements i la seva experiència, han facilitat la seva redacció.

Roser Armenteras, regidora de Cultura i Turisme; ens posà en contacte amb diverses persones i va coordinar els primers contactes amb la gent de Sant Bartomeu del Grau. Juntament, amb Miquel Colomer, regidor de Tecnologia de la Informació i Ensenyament, vam poder fer un seguiment extensiu del patrimoni natural del municipi.

Amb Joaquim Vilaseca, Josep Sayol, Antoni Vilà i Modest Vilamala ens vàrem reunir diverses vegades. La seva edat, els seus records, la seva memòria i tota una vida viscuda a Sant Bartomeu del Grau ens va permetre iniciar la recerca amb moltes més dades de les que mai ens hauríem pensat. Les consultes es varen sovintejar durant la realització de l'inventari.

Els germans Lluís i Jaume Cribillés, a banda d'assistir a la reunió inicial i de facilitar dades en diferents fases de la recerca, van col·laborar com a representants del grup de bastoners de Sant Bartomeu.

Emili Benito, autor juntament amb Roser Armenteras de l'apartat de cases de pagès del web de Sant Bartomeu, va aportar i va fer correccions en el apartats d'història i patrimoni.

Sebastià Roma va assistir a la reunió inicial i va col·laborar en el tema dels bastoners i en el fons d'imatges de Sant Bartomeu del Grau i el fons documental del mas Vilar que conserva al seu domicili.

A l'equip de tècnics del Telecentre SBG i al personal administratiu i tècnic de l'Ajuntament, pels seus consells, per la seva col·laboració i per la seva paciència.

A banda de les persones abans esmentades, caldria fer extensiu l'agraïment a totes les persones amb les que, al llarg d'aquests mesos, hem compartit converses i coneixements i que, alhora, ens han transmès, molt sovint, tota una manera d'entendre la quotidianitat del municipi, de les seves gents i, a més, ens han explicat vivències, la seva manera de veure el medi on viuen i el seu arrelament a la terra. La seva relació seria molt extensa, més extensa que el nombre de fitxes d'aquest inventari. A totes aquestes persones, el nostre agraïment.

### 1.3 Dates de realització

La realització de l'inventari es va allargar des del mes d'octubre de 2001, quan hi va haver la primera reunió a l'ajuntament de Sant Bartomeu del Grau, fins al desembre de 2002, moment del lliurament del primer esborrany de la present memòria. Considerem, a priori, que el temps emprat per a la seva realització ha estat excessivament llarg. Amb tot, voldríem fer algunes precisions a propòsit d'aquesta durada.

- Pesta porcina. En el decurs de la recollida d'informació per a la realització de l'inventari es va declarar, en algunes zones de la comarca d'Osona, la pesta porcina clàssica (PPC). Si bé el municipi de Sant Bartomeu no se'n va veure afectat, van ser diverses les explotacions que van prendre mesures dràstiques per a salvaguardar el seu patrimoni i evitar que la PPC afectés el seu bestiar. Una d'aquestes mesures va ser la d'impedir l'accés a qualsevol persona que no hi treballés directament. Tenint en compte que algunes d'aquestes granges estan situades al costat de masos, tot i que l'edifici resti abandonat o infrautilitzat, es va haver d'esperar fins ben entrat el mes d'agost de 2002 per a poder-hi entrar i redactar la fitxa corresponent.

- Accedir a algunes cases ha estat una tasca difícil i, en alguns casos, no s'ha pogut aconseguir. Ens referim, bàsicament, a aquells edificis on hi ha una tanca de protecció o una lliça que impedeix apropar-se al mas i, a més, els seus propietaris no hi viuen. Malgrat la bona predisposició d'aquests, a la fi no es van poder realitzar les fitxes corresponents.

- Dificultat d'accés i localització d'algunes zones d'interès natural. Sant Bartomeu del Grau és un municipi eminentment agrícola i ramader; els camps, pastures i explotacions forestals ocupen la major part del terme: la xarxa de camins és enorme i, els torrents, solquen les valls a banda i banda de la carena que creua longitudinalment el municipi. La majoria de torrents són de la conca del Ter i, alguns altres, de la conca del Llobregat. Els espais d'interès natural es concentren, bàsicament, a l'entorn dels torrents on creix abundant vegetació

de ribera i a prop dels quals es concentren les fonts. La dificultat està en arribar a les fonts i als torrents. L'aigua de la majoria de les fonts del terme és d'aigua no potable, els nitrats procedents dels camps contaminen els aqüífers de la comarca d'Osona i, per extensió, els del Lluçanès; per aquest motiu, i pel canvi de costums socials, la gent ha deixat d'anar a les fonts i, com a conseqüència, els camins que hi accedeixen s'han anat farcint de vegetació. Així mateix, la vegetació que creix a l'entorn ha crescut desmesuradament, impeding l'accés directe al curs d'aigua. Es podrà observar, en les fotografies corresponents a recs, rieres i torrents (s'ha respectat la nomenclatura emprada; els cursos d'aigua depenen sempre del règim pluvial), que poques vegades es veu l'aigua i, molt sovint, la riera o el torrents es poden identificar per la vegetació que hi ha a la riba.

- Les dades orals facilitades per informadors ha obligat a repetir algunes de les entrevistes realitzades per a obtenir la confirmació d'aquestes. Alhora, el mateix tarannà tranquil i afable de les persones entrevistades va fer que, molt sovint, la redacció de les fitxes s'allargués més temps del que hauria d'haver estat estrictament necessari; el fet de treballar no en nom propi sinó per encàrrec de dues administracions públiques (l'Ajuntament de Sant Bartomeu i la Diputació de Barcelona) ens va fer adoptar una actitud en la que era prioritari el tracte amb les persones per damunt de la premura del temps. Al llarg dels mesos de treball de camp hem sentit confidències, se'ns ha parlat dels temps difícils i d'èpoques de patiment, se'ns ha parlat d'àvies nonagenàries i de fills morts, de granges tancades i de futurs incerts, d'arrelament i desarrelament, de paradisos perduts i de moltes enyorances, hem vist ulls humitejar-se amb la mirada perduda a l'horitzó dels records...; en definitiva, de moltes sensacions que mai no podran quedar reflectides en una memòria com la present, però que han ajudat a copsar l'esperit i el sentiment d'unes persones envers l'entorn que les envolta i les relacions que mantenen amb els seus veïns.

Entre l'agost de 2005 i juliol de 2006 l'inventari ha esta revisat per Anna Gómez i Bach.



## 1.4 Fonts consultades

### - Bibliografia

Per a la recerca bibliogràfica es varen consultar els fons de la Biblioteca de Catalunya i els de la xarxa de biblioteques públiques de la Diputació de Barcelona. La cerca va ser infructuosa al no existir monografies específiques de Sant Bartomeu del Grau; es varen obtenir, però, algunes referències, molt poques, que no varen aportar informació a la ja coneguda. Per al coneixement de les esglésies és de referència obligada la *Catalunya Romànica*. La bibliografia consultada és a l'apartat 5 de la memòria.

### - Arxius

Per a la realització de les fitxes de l'inventari del patrimoni cultural no es va treballar amb la documentació dels arxius documentals, ja que no era l'objectiu del present estudi; només es va fer la consulta per a obtenir dades per al seu inventariat.

#### - Arxiu municipal

L'arxiu municipal va ser inventariat el 1997 per l'arxivera itinerant Núria Faig, de l'Oficina de Patrimoni Cultural de la Diputació de Barcelona dins els pla de suport als arxius municipals (es pot consultar l'adreça <http://www.diba.es/opc/Arxius.asp> ). És situat a l'edifici de l'ajuntament, a la carretera de Vic s/n.

Es descriuen 439 unitats d'instal·lació i està classificat en les seccions: òrgans de govern, administració general, serveis econòmics, serveis públics, beneficència i assistència social, sanitat, obres i urbanisme, seguretat pública, serveis a l'estat, població, eleccions, instrucció pública, cultura i serveis agropecuaris i medi natural. Els documents més antics, corresponents al registre general, daten de l'any 1841.

- Arxiu Episcopal de Vic

Conserva la documentació dels arxius parroquials de Sant Bartomeu del Grau i de Sant Jaume d'Alboquers. L'arxiu episcopal, propietat del bisbat de Vic, és al carrer Santa Maria 1, a Vic. De l'arxiu parroquial de Sant Bartomeu del Grau se'n conserven 45 toms amb una cronologia que va del 1304 al segle XX, tot i que la majoria de documentació és d'època moderna i contemporània; la classificació es reparteix entre llibres sacramentals (baptismes, confirmacions, matrimonis, defuncions i un apartat de "vària"), administració (visita pastoral i documents episcopals, inventaris parroquials, aniversaris i celebracions, llibre de l'obra, comptes i factures, llevadors de rendes, censals, capbreus parroquials, consuetas, Confraries i Associacions i un apartat de vària), llibres notariais (capítols matrimonials, testaments, processos i un apartat de vària) i pergamins.

De l'arxiu parroquial d'Alboquers, malauradament, només se'n conserva 1 volum del 1914. Es tracta de documentació classificada com a "vària" corresponent a l'apartat d'administració.

La Diputació de Barcelona va encarregar l'elaboració d'un projecte de reorganització d'aquest arxiu, que va anar a càrrec de Xavier Tarraubella, Laureà Pagarolas i Rafel Ginebra; s'hi treballa des de l'octubre de 1998 (<http://www.diba.es/opc/vic/ProjecteVic.asp>). L'arxiu parroquial d'Alboquers està classificat i el de la parròquia de Sant Bartomeu del Grau està en procés (la classificació dels dos arxius es podrà consultar a <http://www.diba.es/opc/vic/QCAP.asp>).

- Arxiu notarial de Josep Costa, mas la Carrera (Sentfores, Vic).

Aquest arxiu està citat a les fitxes de *l'Inventari del Patrimoni Arquitectònic de Catalunya*, Servei del Patrimoni Arquitectònic de la Generalitat de Catalunya, redactades per Joan Molera l'any 1983. Es tractava d'un arxiu amb documents notariais. Actualment no es coneix

on és l'arxiu. Josep Costa vivia al mas la Carrera el 1983; posteriorment, en una data indeterminada, el llogater va ser Josep Serra, antiquari, que actualment viu al mas Ventallola, a Santa Eulàlia de Riuprimer, però no es va poder parlar amb ell. No sembla que es tractés de l'arxiu d'un notari de Sant Bartomeu o d'un rector de la parròquia, que també podien intervenir com a notaris, ja que només és citat en unes fitxes molt determinades. Possiblement es tractava de documentació d'algun mas, els habitants del qual s'havien relacionat amb veïns del terme que apareixien en la documentació.

- Arxiu Rocafiguera, mas Rocafiguera (Sora).

Igual com l'arxiu notarial de Josep Costa, aquest arxiu està citat a les fitxes de l'*Inventari del Patrimoni Arquitectònic de Catalunya*, Servei del Patrimoni Arquitectònic de la Generalitat de Catalunya, redactades per Joan Molera l'any 1983. Es tracta de l'arxiu particular de la família Rocafiguera; no és, doncs, un fons documental de Sant Bartomeu del Grau.

- Arxiu Municipal d'Hostalric (Hostalric).

El fons d'aquest arxiu està format pels documents generats bàsicament per tres senyories feudals, els Vescomtats de Cabrera i de Bas i el Comtat d'Osona. Es tracta d'un arxiu municipal amb documents que s'estenen des del segle IX al XIX. La part del fons Cabrera i Bas conté documentació referent a Sant Bartomeu del Grau.

- Inventaris

- Inventari del Patrimoni Arquitectònic de Catalunya
- Inventari del Patrimoni Arqueològic de Catalunya (Cartes arqueològiques)
- Inventari del patrimoni Etnològic de Catalunya
- Inventari del Patrimoni Industrial de Catalunya

- Altres (arbres monumentals, Inventari del patrimoni natural, Espais naturals...)

En la consulta d'aquests inventaris s'ha localitzat béns als inventaris de Patrimoni Arquitectònic, Patrimoni Arqueològic i diverses classificacions d'espais naturals (PEIN, Refugi de Fauna Salvatge i Hàbitats d'Interès Comunitari); en aquests casos, s'ha utilitzat la mateixa classificació o codificació del Departament corresponent. Cal esmentar que la fitxa núm. 1 de l'Inventari del Patrimoni Arquitectònic de la Generalitat de Catalunya correspon al que es va anomenar "Sant Bartomeu, nucli"; es tracta d'una fitxa molt general que vol incloure tots els edificis històrics continguts en el nucli urbà (entenent com a històrics tots aquells que es van construir al costat del camí entre els segles XVII i XIX) i, al mateix temps, la configuració de l'espai urbanístic format a partir del trasllat del culte parroquial a la nova església. A causa de la poca concreció de la mateixa, a l'inventari de Sant Bartomeu del Grau s'ha optat per individualitzar els diferents edificis amb la finalitat d'obtenir una descripció més acurada de cadascun d'ells.

- Arxius fotogràfics

Arxius de fotografia consultats:

- Fons documental - Servei del Patrimoni Arquitectònic Local (SPAL) - Diputació de Barcelona  
Arxiu del Servei de Catalogació i Conservació de Monuments (SCCM)  
Hi ha 8 fotografies, en blanc i negre, de Sant Genís Sadevesa. Les fotografies es varen prendre l'any 1979 i no s'observa cap variació a l'edifici comparant-lo amb el seu estat actual.
- Institut Cartogràfic de Catalunya. Cartoteca.
  - Arxiu Cuyàs.  
Consultats els índexs.

No hi ha referències a cap fotografia de Sant Bartomeu del Grau.

- CTC Fons Gaspar

No hi ha imatges de Sant Bartomeu del Grau.

- Biblioteca de Catalunya.

- Arxiu de Fotografia Estereoscòpica de Josep Salvany i Blanch  
Consultats els índexs provisionals.

No hi ha referències a cap fotografia de Sant Bartomeu del Grau.

- Fons Editorial Martín

Consultat el fons corresponent a la província de Barcelona: 2 caixes (649-10.116 i 10.117-10.302).

No hi ha imatges de Sant Bartomeu del Grau.

- Arxiu fotogràfic de Catalunya. Institut d'Estudis Fotogràfics de Catalunya.

Al seu fons no hi ha imatges conegudes de Sant Bartomeu del Grau.

No es va consultar l'arxiu fotogràfic del Centre Excursionista de Catalunya ni l'Arxiu Mas, a l'Institut Amatller d'Art Hispànic, ja que per les seves característiques, al no haver-hi un monument rellevant a Sant Bartomeu del Grau (monestir, castell...), difícilment s'hauria obtingut cap resultat positiu.

- Internet

Són diverses les consultes que s'han pogut fer a través de la xarxa. Començant per la pàgina de Sant Bartomeu del Grau (<http://www.sbg.llucanes.net>), fins a diversos departaments de la Diputació de Barcelona i de la Generalitat de Catalunya (trobareu les referències al llarg del text i a la bibliografia de l'apartat 5 d'aquesta memòria). Tot i reconeixent que la informació és fragmentària i,

molt sovint, poc aprofundida; el cert és que permet un estat de la qüestió inicial força complet dels recursos amb els que es compta a l'inici de la recerca.

#### - Planimetria

La planimetria utilitzada és la que ha publicat l'Institut Cartogràfic de Catalunya. Per al treball de camp, però, també s'ha utilitzat la planimetria de l'ajuntament i el plànol d'informació municipal editat per SR ASSOCIATS, de Vic. Aquest darrer és molt simple i esquemàtic, però s'hi recullen tots els masos del terme. L'únic inconvenient és que no hi ha marcats els camins principals, però la netedat de la presentació permet situar-se correctament. Pel que fa als mapes de l'Institut Cartogràfic de Catalunya s'ha treballat amb el plànol comarcal d'Osona a escala 1:50.000 i el del Lluçanès, a escala 1:40.000. Tan en l'un com en l'altre s'han pogut observar algunes errades en la situació d'algunes masos i esglésies; al mateix temps, se suposa que per un criteri de distribució de topònims en el territori, en alguns punts es citen edificis abandonats o en estat ruïnós i, en canvi, s'obliden d'altres de més importants; la xarxa de camins també conté forces errors i mancances.

Els fragments de mapes de situació del nucli urbà que apareixen a les fitxes de l'inventari són de l'ajuntament; els fragments de mapes del territori (cases de pagès, esglésies, torrents...) són extrets de la versió en CD del mapa comarcal 1:50.000 de la comarca d'Osona; en aquest darrer cas es veurà que algunes localitzacions estan molt separades del topònim indicat al mapa, això és a causa d'errors existents en aquests.

Les referències de la planimetria són les següents:

*Lluçanès*. Institut Cartogràfic de Catalunya / Editorial Alpina. Granollers, 1999.

Escala 1:40.000

*Osona*. Mapes Comarcals de Catalunya, 24. Institut Cartogràfic de Catalunya / Ediciones Primera Plana, S.A. Barcelona, 1996. Escala 1:50.000

*Osona-24*. Mapa Comarcal de Catalunya, 1:50.000. Institut Cartogràfic de Catalunya. Format CD, versió 1.0; informació actualitzada a setembre de 1998. Barcelona, 1998.

*Sant Bartomeu del Grau*. *Plànol d'Informació Municipal*. SR ASSOCIATS. Vic, 2000.

## 1.5 Les fitxes de l'inventari

La redacció de les fitxes de l'inventari es fa d'acord a la base de dades facilitada per l'Oficina de Patrimoni Cultural de la Diputació de Barcelona. Totes les fitxes s'inicien amb el *codi* corresponent:

- 1.-Patrimoni immoble:
  - 1.1.-Edificis
  - 1.2.-Conjunts arquitectònics
  - 1.3.-Elements arquitectònics
  - 1.4.-Jaciments arqueològics
  - 1.5.-Obra civil
  
- 2.-Patrimoni moble:
  - 2.1.-Elements urbans
  - 2.2.-Objectes
  - 2.3.-Col·leccions
  
- 3.-Patrimoni documental:
  - 3.1.-Fons d'imatges
  - 3.2.-Fons documentals
  - 3.3.-Fons bibliogràfics
  
- 4.-Patrimoni immaterial:
  - 4.1.-Manifestacions festives
  - 4.2.-Tècniques artesanals
  - 4.3.-Tradició oral
  - 4.4.-Música i dansa
  - 4.5.- Costumari
  
- 5.-Patrimoni natural:
  - 5.1.-Zones d'interès natural.
  - 5.2.-Espècimens botànics singulars.

A continuació del codi hi ha el *número de fitxa*; aquest número respon a l'ordre de redacció de les fitxes i és totalment aleatori, serveix per a la seva localització a partir dels índexs tipològics, onomàstics, etc. Seguidament, s'indica l'*àmbit* al qual correspon la fitxa (patrimoni immoble, moble, documental, immaterial o natural).

Per a la *denominació* de cadascun dels elements inventariats s'ha optat, en els casos dubtosos, per donar-li el nom acceptat habitualment per la gent del lloc.



On hi ha hagut més problemes ha estat en els noms de les cases del nucli urbà. És normal que les cases de pagès siguin conegudes amb un nom (que pot haver canviat amb el pas dels anys) però les cases que es troben dins el nucli urbà han anat perdent, sovint, aquesta denominació popular; el fet es pot entendre pel fet que acostumen a prendre un àlies referent a la família que hi està vivint, mentre que les cases de pagès sovint el mantenen malgrat el canvi de masovers, llogaters o, fins i tot, de propietaris. Per a les cases del nucli urbà, doncs, s'ha demanat el nom a la gent que hi viu i als seus veïns i s'ha optat per anotar el darrer nom pel que es coneix cadascuna de les cases; al mateix temps, s'ha anotat a les fitxes l'adreça d'aquestes cases, molt més objectiva. El problema que poden tenir els investigadors a l'hora de fer una cerca històrica és que en la documentació no hi aparegui el nom actual sinó un altre que ja estigui oblidat en la memòria popular. Per tant, és fonamental l'apartat següent, *ubicació* on apareix l'adreça. Voldríem aprofitar per fer un incís en el tema de la numeració de les cases. Durant el mes de juliol es van canviar la numeració dels carrers Vell i Nou; per aquest motiu, en algunes fotografies es pot apreciar el número de l'edifici a la façana d'aquest i, en canvi, a la fitxa n'apareix un altre. Les fotografies estaven fetes abans del canvi de numeració per la qual cosa, l'adreça correcta és la que figura a la fitxa corresponent, no a la fotografia.

En els elements situats fora del nucli urbà s'ha intentat definir diverses zones que puguin ser reconegudes (Alboquers, carretera d'Olost...) amb la finalitat de fer més localitzables els diferents elements; tot i així, a Sant Bartomeu del Grau no hi ha "barriades" o zones prou definides fora de la denominació de cadascun dels masos del terme.

Pel que fa a la *propietat* només hi ha conflicte en el tema dels camins; sovint la titularitat pública i privada es confonen, com també es confon el fet que els camins, malgrat ser privats, la majoria són d'ús públic. És un tema que han de resoldre els ajuntaments respectius i que sobrepassa, de llarg, els objectius d'aquest treball. El mateix problema el trobaríem en les fonts i les rieres. Pel que fa als edificis, molt sovint ens hem trobat amb el problema de la "discreció"

dels habitants de les cases, que molt sovint s'han negat a facilitar la dada de la propietat.

L'apartat de *tipologia* fa referència al codi de l'encapçalament.

L'*ús actual* respon a la funcionalitat de cadascun dels edificis. Cal fer esment de la diferència que s'ha volgut donar als termes "llogaters" i "masoveria". Per motius de distribució de la població, molt diferents a l'època de creixement i formació històrica dels masos, es dona el cas, força conegut, de les persones o famílies que habiten en un mas, però que no tenen cap mena de relació amb les terres d'aquest. Usen el mas com a habitatge, igual que els masovers, però aquests darrers, a més, conreen les terres o les utilitzen com a pastures. Així mateix, es dona el cas dels masos que s'han abandonat però que encara s'utilitzen les seves dependències, o part d'aquestes, com a granja o corral. Totes aquestes variants s'han volgut reflectir en aquest apartat d'*ús actual*.

A continuació es fa la *descripció* de l'element inventariat, on es detallen les seves característiques físiques. En els edificis del patrimoni immoble s'intenta fer una descripció acurada, ressaltant aquells elements que poden ser definitoris d'un estil o d'una època i, alhora, s'intenta explicar l'evolució que ha pogut tenir l'edifici al llarg de la seva història; en aquest apartat ha estat de força utilitat la informació que apareix al web de Sant Bartomeu del Grau (BENITO, ARMENTERAS, 2001 i 2002) i el contingut de les fitxes de l'Inventari del Patrimoni Arquitectònic de Catalunya (MOLERA, 1982 i 1983; YLLA-CATALÀ, 1990). En els elements del patrimoni moble es fa una breu descripció del conjunt. En el patrimoni documental s'intenta explicar el contingut dels diversos fons inventariats. Pel que fa al patrimoni immaterial es donen el màxim de dades obtingudes, ja sigui el text d'una llegenda o les referències orals transmeses. En darrer terme, en l'apartat del patrimoni natural es vol donar una visió del conjunt en el cas de les zones d'interès natural i un seguit de dades "objectives" en els espècimens singulars. En la *descripció*, doncs, és on s'aboca el màxim d'informació de cadascun dels elements.

Les *observacions* recullen el text complementari a la descripció, ja sigui per què es situa l'element en un context més ampli, fora dels límits del municipi o bé es justifica la seva inclusió a les fitxes. També s'hi poden trobar altres aspectes que no queden prou reflectits en altres camps. Es fa referència a la cartografia utilitzada en l'apartat *mapa*.

La base de dades només permet qualificar l'*estat de conservació* de bo, regular o dolent per la qual cosa, quan s'ha de fer alguna anotació específica o matisar el seu estat s'utilitza el camp que apareix a continuació, on hi ha les *notes de conservació*. Aquí es fa constar si hi ha hagut alguna restauració, les patologies que es poden observar i, alhora, fer unes breus recomanacions de cara a millorar o mantenir la seva conservació.

El camp de l'*autor* generalment queda buit ja que es desconeix l'autor de la gran majoria d'elements inventariats; es fa esment al mestre d'obres en el cas de l'església parroquial i a l'arquitecte en el mas les Ferreres. L'*any* és una altre de les dades complexes; en alguns casos es cita la data que consta incisa en alguna llinda d'un bé immoble o bé, en les esglésies, la data de consagració quan es coneix, en el benentès que ni una ni altre són necessàriament les dates d'acabament de la construcció esmentada però, en tot cas, segurament en són molt properes. A *estil i època* s'ha optat, en la majoria dels casos, per unes fórmules determinades, "època moderna", "època contemporània" "baix medieval"...; pensem que la cronologia queda prou reflectida a l'apartat *segle*. En el cas que una de les dades sigui prou fiable, s'han obviat les altres (si coneixem que un edifici és de l'any 1763, els camps destinats a *segle* i a *estil i època*, generalment es deixen en blanc per evitar repeticions innecessàries).

A l'*emplaçament* es descriu física i geogràficament el lloc on està situat el bé o, en el seu defecte, com arribar-hi, indicant les carreteres, punts quilomètrics (P.K.), distàncies. En els elements situats al nucli urbà aquest camp queda buit, ja que a l'apartat d'*ubicació* hi consta l'adreça. Pel que fa als masos i al patrimoni natural s'ha intentat donar el màxim d'informació que permetia l'espai reservat a la fitxa; sortosament, les cases de pagès estan totes indicades a peu

de carretera per uns rètols (lletres blanques sobre fons verd) realitzats per l'Ajuntament i la Diputació de Barcelona.

Els camps *longitud* i *latitud* s'han deixat en blanc ja que s'han utilitzat les coordenades UTM. Per a la situació geogràfica mitjançant les coordenades UTM s'ha utilitzat el mapa *Osona-24*. Mapa Comarcal de Catalunya, 1:50.000, de l'Institut Cartogràfic de Catalunya, en format CD (versió 1.0; informació actualitzada a setembre de 1998. Barcelona, 1998) que dona 6 dígits per a la distància est-oest (x) i 7 dígits per a la distància nord-sud (y). L'*altitud* s'ha calculat per les corbes de nivell del mapa del *Lluçanès*, de l'Institut Cartogràfic de Catalunya i Editorial Alpina, editat a Granollers (1999); l'escala utilitzada és 1:40.000; en aquest camp és on poden haver-hi més errors ja que la lectura sobre un mapa d'aquestes característiques només dona dades aproximades.

Les opcions del camp *accés* són cinc: fàcil, difícil, obert, restringit i sense accés. A l'apartat *observacions* s'ha intentat, quan així semblava necessari, matisar l'opció escollida. Cal tenir en compte que aquestes opcions fan referència a la possibilitat d'arribar a l'element inventariat i no, per exemple en el cas de les cases, a que es pugui entrar al seu interior.

El camp *número de negatiu* està sempre en blanc, ja que les imatges utilitzades provenen de la digitalització de diapositives.

Les *fitxes associades* relacionen diferents elements entre ells, ja sigui per proximitat física (el teix de les Ferreres i el mas de les Ferreres) o que formin part d'un mateix conjunt (l'església de Sant Genís Sadevesa i el mas de Sant Genís).

A l'apartat d'*història* hi ha tota mena d'informació relacionada amb antics propietaris, orígens del bé, cites documentals, cronologia... Sovint es fa referència a les dades aportades per Emili Benito i Roser Armenteras que figuren a <http://ww.sbg.llucanes.net>, a l'apartat de temes – cases de pagès, on hi ha diverses dades històriques dels masos del terme. En alguns casos,

l'evolució històrica i arquitectònica d'un edifici s'ha inclòs a l'apartat *descripció* ja que forma part del mateix discurs descriptiu.

A la *bibliografia* hi figuren les referències bibliogràfiques emprades en la redacció de les fitxes (s'ha utilitzat el sistema americà en el text dels camps); en molts casos s'han inclòs adreces electròniques.

Si el bé està inclòs en els inventaris de la Generalitat de Catalunya s'especifica de forma abreviada l'inventari on està inclòs i el número que té en aquest inventari (*NúmInvGeneralitat*) i, amb un "sí", la inclusió del bé en algun d'aquests inventaris. Cal tenir present que aquests inventaris estan organitzats per comarques i per municipis, per tant "IPA 38" fa referència a la fitxa número 38 del municipi de Sant Bartomeu del Grau a l'Inventari del Patrimoni Arquitectònic de Catalunya. Les abreviatures proposades per l'Oficina de Patrimoni Cultural són les següents:

- |   |                         |
|---|-------------------------|
| - Inventari del Patrimoni Arquitectònic de Catalunya                                  | IPA                     |
| - Inventari del Patrimoni Arqueològic de Catalunya<br>(Cartes arqueològiques)         | CC.AA.                  |
| - Inventari del patrimoni Etnològic de Catalunya                                      | IPEC                    |
| - Inventari del Patrimoni Industrial de Catalunya                                     | IPIC                    |
| - Altres (arbres monumentals, Inventari del patrimoni natural,<br>Espais naturals...) | Especificar en cada cas |

L'apartat de *protecció* està format per dos requadres. En el primer, l'Oficina de Patrimoni Cultural recomana que s'utilitzi alguna de les següents fòrmules: legal (protegit per algun tipus de mecanisme jurídic o administratiu), físic (quan el bé està protegit mitjançant algun sistema de seguretat: alarma, vigilància jurada...), legal i físic (quan reuneix els dos tipus de protecció alhora) o bé inexistent.

En el segon requadre s'especifica, en cada cas, el tipus de protecció existent; si és legal es posarà la referència de la normativa, el reglament, la Llei, el Pla Especial, etc., que s'escaigui; en els casos de protecció física, el tipus de protecció (alarma, vigilància...).

Pel que fa a la protecció legal dels béns del patrimoni immoble s'ha de fer una precisió; pel sol fet d'estar inclosos en l'Inventari del patrimoni Arquitectònic de Catalunya no significa que tinguin cap mena de protecció legal. Aquest inventari es va fer els anys 1983-1984. El mateix passa amb els jaciments inclosos posteriorment pel Servei d'Arqueologia a la Carta Arqueològica de Catalunya (inventari del patrimoni arqueològic). Tot i així, es va recomanar als ajuntaments que, en el moment de redactar les normes subsidiàries dels municipis i en la redacció dels Plans Generals, es fessin constar aquells elements patrimonials que consideressin rellevants dins el terme per tal de protegir-los (en el marc del planejament urbanístic) i assimilar-los com a BCIL (Béns Culturals d'Interès Local).

En l'apartat següent figura l'autor de la fitxa (*Autor Fitxa*), el professional responsable de la seva redacció i la data en la que es va registrar cadascun dels béns inventariats (*Data reg.*). S'ha guardat un camp per quan es realitzin modificacions de la fitxa (*Data mod.*) en una data posterior al lliurament de l'Inventari a l'Ajuntament; s'haurà de fer constar aquesta data.

Al *mapa* s'ha procurat que hi haguessin referències de la ubicació del bé respecte el nucli urbà; quan això no ha estat possible, s'ha inclòs alguna carretera o algun altre element que pogués ser pres com a referència. També s'ha indicat (amb un requadre vermell) la ubicació del bé.

L'elecció de les *fotografies*, fins a un màxim de 3, ha seguit el criteri de mostrar el bé inventariat en el seu estat actual, mostrant aquelles parts que han semblat més interessants, des del punt de vista de les patologies, constructiu o, simplement, descriptiu. Les imatges que es presenten són arxius amb extensió .jpeg, escanejades a partir de les diapositives originals; el volum de

cadascuna de les imatges està entre 40 i 80 kb. La referència de les imatges que no han estat fetes per l'autor de les fitxes estan a l'apartat *observacions*.

## 1.6 Metodologia de treball per fases

L'ordre de les fases de treball recomanat per l'Oficina de Patrimoni Cultural de la Diputació de Barcelona consistia en el buidat bibliogràfic, seguit del treball de camp i, finalment, l'elaboració de les fitxes i la redacció de l'informe. En el moment d'iniciar el treball, però, es va fer un primer "tast" per avaluar les complicacions que es podien presentar en cadascuna de les fases. Vist el poc volum dels fons bibliogràfic, pràcticament inexistent, i a les dificultats inherents al treball de camp (edificis tancats, dificultat per a trobar els propietaris o llogaters i lentitud a l'hora de realitzar les entrevistes) es va optar per anar intercalant les tres fases per a poder avançar.

### a) Buidat de fons bibliogràfics

Els fons bibliogràfics referents a Sant Bartomeu del grau són escassos i dispersos. Es van consultar les dades dels fons continguts a les bases de dades de la xarxa de biblioteques públiques de la Diputació de Barcelona i de la Biblioteca de Catalunya; també es va consultar el fons de la Biblioteca Episcopal de Vic. Un cop feta la consulta es va procedir al recull de la bibliografia que podia ser útil per a la realització de l'inventari.

### b) Treball de camp, recollida de dades

La recollida de dades va ser, com es comenta al punt 1.3, lenta i feixuga; per aquest motiu es va intercalar aquesta fase amb les altres dues. Fins i tot s'ha hagut de donar per finalitzat el treball sense haver pogut accedir a alguns dels béns immobles del terme.

Una primera reunió amb un grup de voluntaris convocats per la Sra. Roser Armenteras, regidora de Cultura i Turisme, i diverses reunions amb un grup de persones de més edat, varen servir per establir les bases del que havia de ser



la recerca. En les reunions posteriors es va poder desgranar el que eren béns que podien ser inventariats i els que no.

Es va dividir el terme en diferents zones a partir de les vies de comunicació i les rutes d'accés; seguidament, es va fer un "escombrat" de tots els edificis situats fora del nucli urbà; a mesura que s'anava fent aquesta tasca es recollien dades referents al patrimoni moble, natural, immaterial i documental. En molt poques ocasions es va poder aprofitar aquesta primera visita per a obtenir dades de les altres tipologies; molt sovint s'havia de fer una segona entrevista. A partir de les reunions prèvies i la informació d'aquest primer "escombrat" es va poder fer una llista exhaustiva del patrimoni del terme. Seguidament es van fer les visites que havien estat infructuoses a la primera ronda i es van anar completant les fitxes de la resta de béns.

#### c) Treball de gabinet, elaboració de les fitxes i l'informe

Òbviament, el treball de gabinet es va intercalar amb el treball de camp. S'anaven omplint les fitxes a mesura que se'n tenien dades i, paral·lelament, es feia la cerca a internet de tota mena de temes relacionats amb legislació, protecció legal, dades econòmiques i socials del municipi, plans estratègics i de sostenibilitat, boscos, biodiversitat, cartografia... Les diapositives s'anaven digitalitzant a mesura que eren lliurades pel laboratori; la cartografia que apareix a les fitxes es va preparar en aquesta darrera fase.

## **1.7 Criteris generals d'intervenció i selecció emprats a l'hora de fitxar o descartar els elements detectats**

S'ha seguit diversos criteris a l'hora de seleccionar els béns que haurien de formar part d'aquest recull de l'inventari del patrimoni cultural de Sant Bartomeu del Grau. Hi havia alguns béns que s'havien de fitxar sense cap mena de dubte; es tracta d'aquells béns que en el moment d'iniciar el recull ja estaven protegits, catalogats o inventariats per qualsevol departament de la Generalitat de Catalunya o per alguna altra administració. De fet, tot i ser forces, eren molt dispersos i, en el cas concret del patrimoni immoble, la selecció era molt incompleta: el PEIN de la Riera de Sorreigs, dos hàbitats d'interès comunitari, seixanta-tres elements inclosos a l'Inventari del Patrimoni Arquitectònic de Catalunya i tres més de la Carta Arqueològica (tots tres desapareguts).

Dels seixanta-tres elements inclosos a l'Inventari del patrimoni Arquitectònic de Catalunya (IPA) n'hi ha un, el mas les Comes (IPA, 8), que correspon al municipi d'Olost; dos més, del mas el Solerot (IPA, 39 i 62), a banda d'estar repetits, tampoc pertanyen al municipi i els dos darrers, inclosos en una mateixa fitxa (Dòlmens del Roc Llarg, IPA, 63) corresponen als megàlits del Vilar I i II, ja desapareguts, inclosos a la Carta Arqueològica de Catalunya (CC.AA.) amb els números 1 i 2 de l'Inventari del Patrimoni Arqueològic.

Per a la selecció de la resta de béns del patrimoni immoble s'ha intentat, per un costat, completar la llista inclosa a l'Inventari del Patrimoni Arquitectònic, més si tenim en compte que alguns dels edificis reunien unes característiques semblants o, fins i tot, més interessants que alguns dels béns que ja hi figuraven. També s'han inclòs els edificis del nucli urbà; a les fitxes de l'Inventari del Patrimoni Arqueològic de la Generalitat quedaven recollits en una sola fitxa de caràcter general (IPA, 1) que fa referència a l'origen i formació d'aquest nucli però que no individualitzava els edificis, alguns dels quals reuneixen unes característiques formals i històriques que els equipara a la resta de masos del terme. Es van incloure totes les cases construïdes fins al segle XIX que formaven part dels dos eixos de creixement del nucli urbà, els actuals

carrer Vell i carrer Nou. Així, doncs, els béns del patrimoni immoble han estat seleccionats en valorant el seu interès pel patrimoni local, per ser determinants en la formació de l'actual nucli urbà i, els masos, com a referents d'un moment d'esplendor i expansió de la vida rural basada en una economia agrícola.

Quan es van establir els criteris de selecció va semblar adequat relativitzar la importància de cadascun dels béns dins el context local. En el moment d'incloure una alzina, per exemple, es va seguir un doble criteri: per un costat la "monumentalitat" de l'exemplar respecte el conjunt d'alzines del municipi (d'altra banda molt nombroses) i el fet que es tractés d'un referent per a la gent del municipi, ja fos per la tradició, per la toponímia o per altres condicionants de tipus social o històric.

L'Inventari del Patrimoni Etnogràfic de Catalunya no és de consulta pública; tot i així, els seus responsables varen fer una consulta interna i varen confirmar que no tenien dades de Sant Bartomeu del Grau. En canvi, van oferir la possibilitat de regirar dins el seu arxiu per si hi havia alguna dada dispersa; aquesta tasca no es va fer, ja que el material no està catalogat i la cerca podia ser inacabable i estava fora de l'abast d'aquest inventari. Per al recull de dades dels béns del patrimoni immaterial, doncs, es va recórrer a les entrevistes amb les persones que es visitaven en el moment de fer el treball de camp; pensem, però, que és una tasca inacabada. En la selecció es va incloure la "plaça de les Bruixes" que, malgrat pertànyer al terme municipal de Sobremunt, és un referent per a la gent de Sant Bartomeu, fins al punt que moltes persones pensen que l'indret està dins el municipi i, per tant, forma part dels topònims i de la tradició oral del municipi.

El fons documental conservat és escàs i es va seleccionar tot el que es va poder localitzar. Com passa amb tots els fons documentals, però, és possible que existeixi documentació històrica i imatges fotogràfiques que estan en mans de particulars que ja no viuen a Sant Bartomeu o perduts i sense classificar en diversos arxius, de vegades ben allunyats del poble.



## 2 . Diagnòstic

### 2.1 Breu introducció sobre el marc geogràfic i el medi físic (geomorfològic)

“Sant Bartomeu del Grau, situat a l’est del Lluçanès, és separat de la Plana de Vic per la costa encinglerada a llevant del poble. La considerable Altitud dels serrats que envolten el poble, al voltant dels 900 metres, permet contemplar unes esplèndides vistes de la Plana de Vic, i les muntanyes circumdants (el Montseny, les Guillerries i el Collsacabra, el Puigsacalm), de bona part del Pirineu Oriental (el Canigó, el Puigmal, el Pedraforca, el Cadí) i de les serres situades a migdia (Montserrat).”

“El relleu està format per un conjunt de serrats, torrents i rieres que, a Sant Bartomeu, donen un paisatge abrupte, encinglerat i ple de valls curtes i profundes. La riera de Sant Bartomeu i la riera de les Llobateres, que neixen prop del poble, baixen, pel sud, fins a la Plana de Vic, on conflueixen amb el Méder; la Tuta i altres torrents porten les seves aigües cap a la riera de Sorreigs, que desemboca directament al Ter; finalment, a l'oest del municipi, alguns torrents aboquen les seves aigües cap a la riera d'Olost, de la conca del Llobregat.”

“Geologia. Al límit est del municipi es troben els cingles que separen l'altiplà del Lluçanès de la Plana de Vic. La cinglera està formada per les anomenades Calcàries de Sant Bartomeu. Les roques es van formar durant l'Eocè (fa uns 40 milions d'anys) en una zona marina d'esculls coral·lins. Actualment aquestes roques conserven una riquesa paleontològica de primer ordre. La pedrera que, des de fa segles, és on s'exploten aquestes roques ha proveït de matèria primera a edificis tan emblemàtics com la catedral de Vic o l'església de Santa Maria del pi, de Barcelona. Aquesta mateixa formació torna a aflorar en unes balnes, les Baumes del Molí de la Codina. A banda d'això, la resta del territori està constituït per gresos, argiles i alguns conglomerats de la Formació Artés, d'edat oligocena (fa uns 30 milions d'anys).”

“Clima. A causa de l'altitud i la situació geogràfica, el terme de Sant Bartomeu del Grau, com l'extrem oriental del Lluçanès, té un clima mediterrani de

mntanya mitjana, de característiques una mica diferents respecte de la Plana de Vic i la resta del Lluçanès. La mitjana de precipitacions és superior a la de les terres veïnes i el fred s'hi deixa sentir en els mesos centrals de l'hivern. Amb tot, cal fer notar l'absència de boira, en contrast amb la Plana, la qual cosa dóna al municipi una temperatura molt agradable. Aquesta peculiaritat es posa de manifest sobretot quan la inversió tèrmica i la boira de la Plana provoca glaçades que duren més d'un dia, mentre que a Sant Bartomeu el sol afaforeix temperatures suaus”.

“Boscós. Des de l'alta edat mitjana (...) l'activitat humana s'ha ubicat sobretot a les capçalades de les rieres i dalt de les carenes. Així doncs, tant el poble de Sant Bartomeu com la majoria de cases de pagès i els camps de conreu estan ubicats a les parts més altes, fet que ha provocat que les rieres i els torrents hagin estat molt poc humanitzats. Gràcies a això, la vegetació de ribera, llevat de casos molt puntuals, té unes característiques envejables des del punt de vista paisatgístic i ecològic. En els boscós de ribera abunden especialment els gatells, els sargues, els oms, els freixes, les blades i els aurons.”

“Pel que fa a la resta del territori, el bosc predominant és la pineda de pi roig amb roure martinenc o alzina, segons les zones. L'abandó de l'explotació intensiva del bosc i de moltes pastures, fa unes dècades, ha fet que els boscós hagin anat recuperant la seva fesomia i les seves característiques ecològiques. Fins i tot, en alguns sectors, les talledes i, especialment els roures han substituït els pins. A banda d'això, a les obagues més frescals i en el fons de les valls s'hi troben avellaners, tells de gran fulla, freixes, aurons blancs i negres, moixeres, alguns grèvols i algun faig. Alguns d'aquests arbres són monumentals, com ara l'alzina de Vilaseca, o els roures de Sant Genís.”

“El relleu, els boscós i els conreus situats al voltant de les masies configuren un mosaic de paisatges que propicia una diversitat d'animals molt gran. Així doncs, a Sant Bartomeu podem trobar busaroques (el gamarús), teixons, falcons, esparvers i àligues. Pel que fa a la fauna de vertebrats, els estudis més recents han comptat 130 espècies diferents, de les quals 87 corresponen a ocells (duc, gamarús, mussol banyut, àligues, esparver, gaigs, abellerol, puput, picots, mallerengues, pinsà, bortroner, cucut...), 24 a mamífers (senglar,

guineu, mustela, gorja blanc, teixó, geneta, esquirol...), 7 a amfibis (gripaus, salamandres...) i 9 a rèptils (serp verda, serp blanca, llangardaix, lluert...).

“La riquesa de la fauna, el bon estat d’alguns ecosistemes forestals i les peculiaritats del paisatge ha fet que un 1% del territori de Sant Bartomeu s’inclogui en el Pla d’Espais d’Interès Natural (PEIN) de Sorreigs.”

(<http://www.sbg.llucanes.net>, paisatge i medi ambient).

Sant Bartomeu del Grau, juntament amb la comarca d’Osona, forma part de la Regió Forestal II (amb les comarques de la Cerdanya, la Garrotxa i el Ripollès). A la versió digital de l’Inventari Ecològic i Forestal de Catalunya (IEFC), editat pel Centre de Recerca Ecològica i Aplicacions Forestals (CREAF), s’hi poden trobar els percentatges de les cobertes del sòl al municipi de Sant Bartomeu del Grau i del sector del PEIN Riera de Sorreigs (GRACIA, s.a.).

- Sant Bartomeu del Grau

• Bosc arbrat dens .....	63,99
• Bosc arbrat clar .....	0,05
• Matollars .....	2,55
• Prats i herbassars .....	0,03
• Altres (aiguamolls i incendis 1993) .....	0
• Improductiu natural .....	0,02
• Improductiu artificial .....	2,08
• Conreus .....	31,28
• Superfície total del municipi (ha) .....	3.467

Els valors es donen en percentatge respecte a la superfície del municipi. El mostreig es va fer entre gener de 1991 i juny de 1996.

Font: MCSC (Mapa de Cobertes del Sòl de Catalunya). <http://creaf.uab.es>

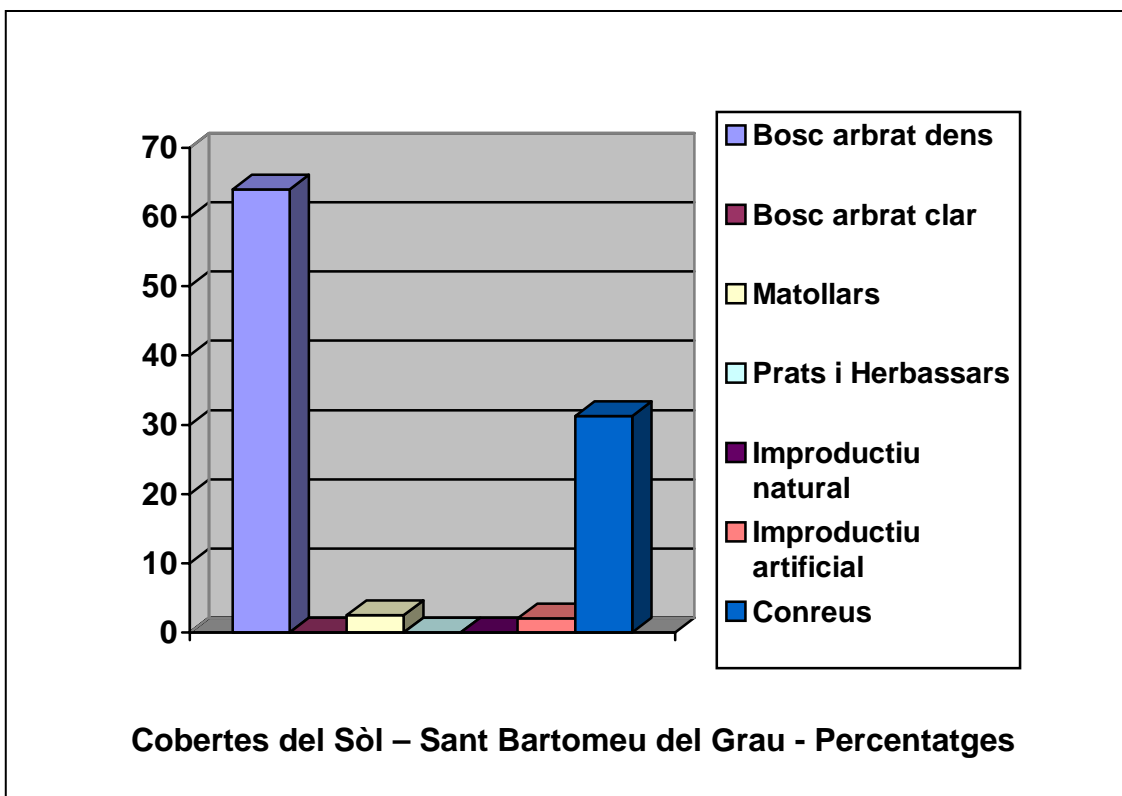

- PEIN Riera de Sorreigs

- Bosc arbrat dens ..... 81,89
- Bosc arbrat clar ..... 0
- Matollars ..... 6,98
- Prats i herbassars ..... 0
- Altres (aiguamolls i incendis 1993) ..... 0
- Improductiu natural ..... 2,95
- Improductiu artificial ..... 0
- Conreus ..... 8,18
- Superfície total del PEIN(ha) ..... 287

Els valors es donen en percentatge respecte a la superfície del PEIN; l'1% del terme de Sant Bartomeu del Grau està inclòs en el PEIN Riera de Sorreigs.

<http://creaf.uab.es>



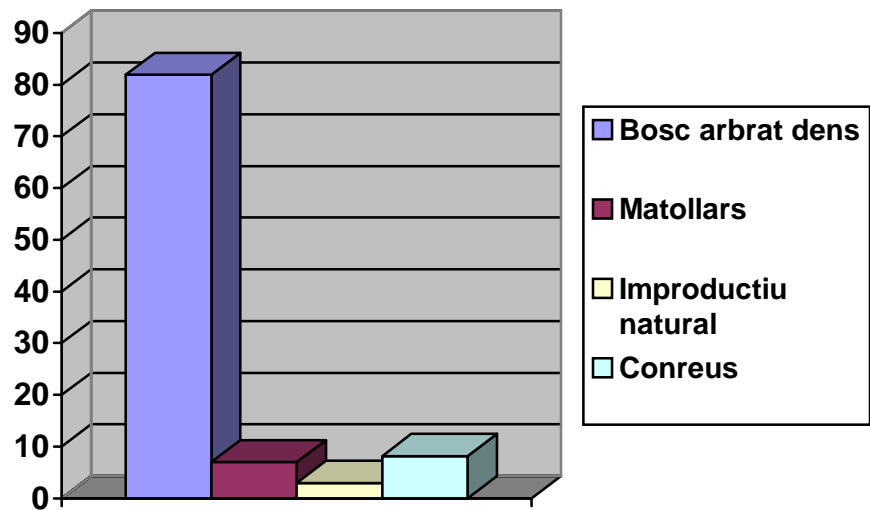

**Cobertes del Sòl a l'espai del PEIN Riera del Sorreigs - Percentatges**

## 2.2 Introducció sobre les comunicacions, el poblament i l'estructura econòmica

Sant Bartomeu del Grau, amb una superfície de 34,7 km<sup>2</sup>, té una població de 1.106 habitants segons el cens de l'any 2.001. Després d'uns anys de lent però progressiu augment, les darreres dades donen un descens considerable. Aquest fenomen queda ben palès en el cens de 2005 on es comptabilitzen 1.032 habitants. Caldrà veure l'evolució amb una perspectiva una mica més àmplia, tot i que es pot aventurar que la problemàtica econòmica i laboral derivada de la principal indústria del municipi n'és un factor força determinant.

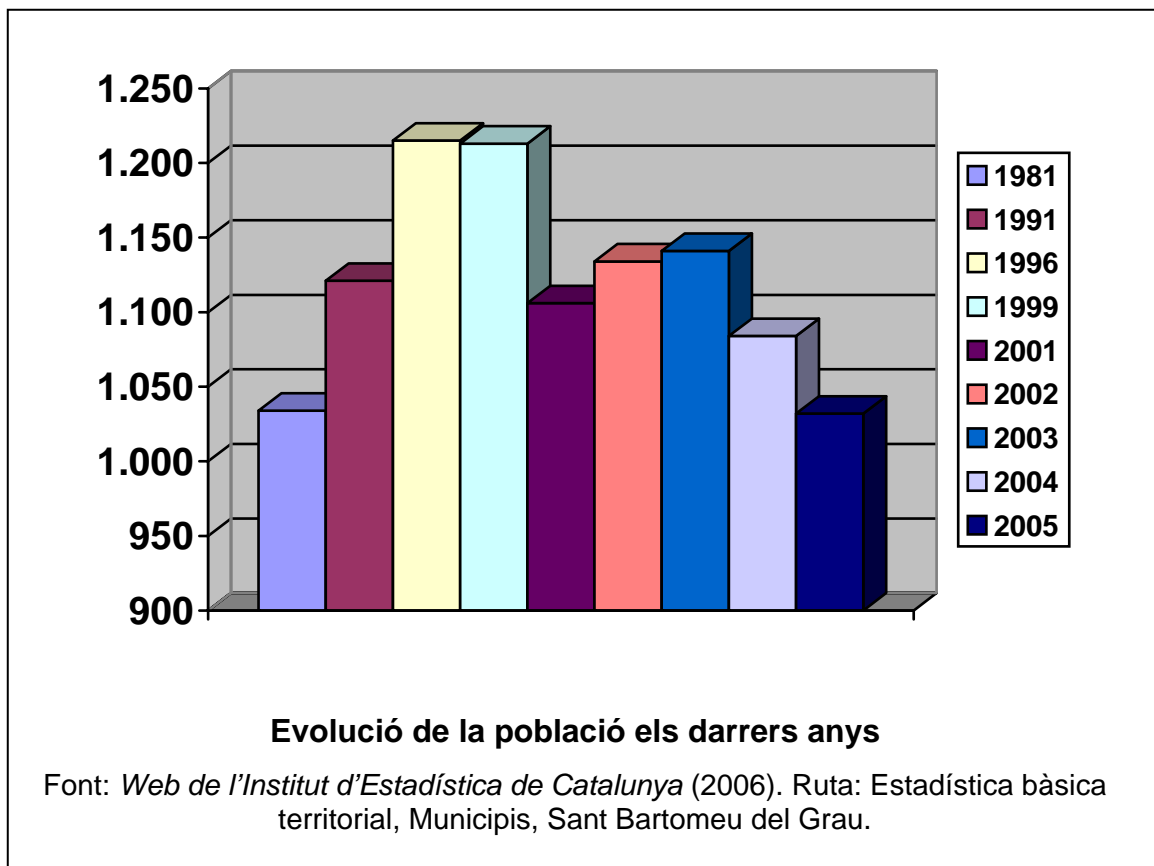

Si bé el percentatge de població nascuda al municipi és elevat, el 30% prové de la resta de l'estat o són estrangers (gràfic següent). La diferència de percentatge entre l'any 1991 i 2005 s'ha d'agafar amb compte ja que, possiblement, la majoria d'estrangers que vivien al municipi l'any 1991 no estaven comptabilitzats al cens.

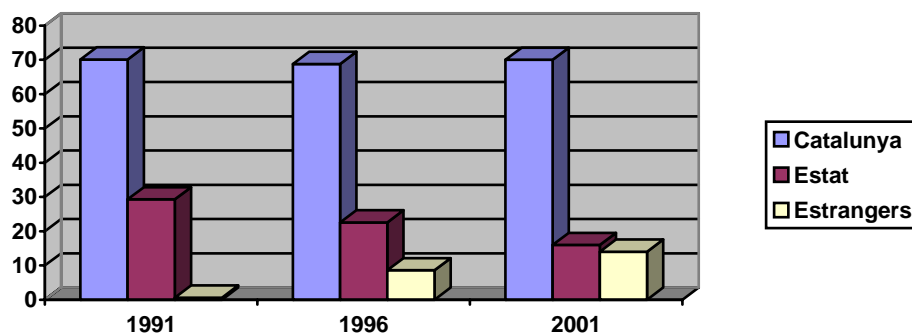

### Lloc de naixement

Font: Web de l'Institut d'Estadística de Catalunya (2006). Ruta: Estadística bàsica territorial, Municipis, Sant Bartomeu del Grau.

La dada de residents estrangers és, en percentatge, més alta que les registrades a la comarca d'Osona i Catalunya en els mateixos anys (Sant Bartomeu del Grau: 0,6% [1991], 8,6% [1996] 28,27% [2004] ; Osona: 0,9% [1991], 2,3% [1996] i 9,90% [2004] ; Catalunya: 1,7% [1991], 2,8% [1996] i 6,3% [2004]. De totes maneres, cal considerar que en els darrers anys a Vic, per exemple, el percentatge de població estrangera ha pujat fins a situar-se al voltant del 6%. Si bé alguns d'aquests estrangers residents a Sant Bartomeu del Grau es dediquen a tasques agrícoles, la majoria d'ells depenen del treball a la indústria, bàsicament a "Hilados y Tejidos Puigneró, S.A.", i a la construcció.

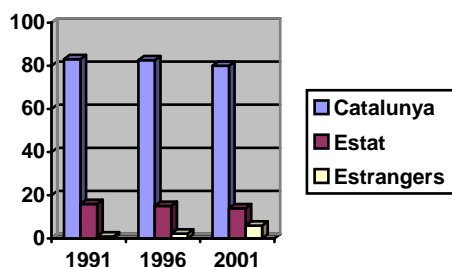

### Lloc de naixement - Osona

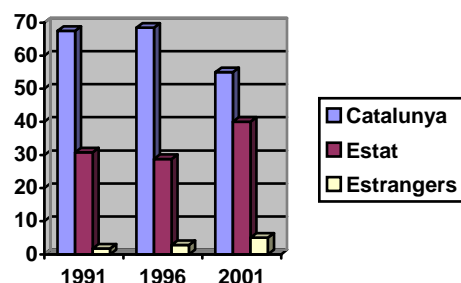

### Lloc de naixement - Catalunya

Font: Web de l'Institut d'Estadística de Catalunya (2006). Ruta: Estadística bàsica territorial, Municipis, Sant Bartomeu del Grau.

Administrativament parlant, Sant Bartomeu del Grau és a la comarca d'Osona; el municipi està situat a l'extrem est del Lluçanès. Limita amb els termes d'Oristà, Olost, Sobremunt, Santa Cecília de Voltregà, Gurb, Vic, Santa Eulàlia de Riuprimer, Santa Maria d'Oló i amb dos sectors aïllats del municipi de Muntanyola. El nucli urbà és a 12 km de Vic; 21,5 km de Prats de Lluçanès; a 9,5 km d'Olost i a 16 d'Oristà (en aquests tres darrers casos, s'ha de passar per la carretera de les Ferreres, asfaltada recentment); a Perafita hi ha 11 km. Per arribar als nuclis de la resta de municipis limítrofes les comunicacions són més complicades: a Santa Maria d'Oló s'hi ha d'anar per Oristà, fer la nova carretera fins a l'Eix Transversal i, d'aquí, a Santa Maria d'Oló; per anar a Sobremunt, s'ha de passar per Perafita; per arribar a Santa Cecília de Voltregà s'ha de baixar a la plana i, a l'encreuament de Gurb i Vic, agafar la C-17 (antiga N-152) fins a Santa Cecília; a Santa Eulàlia de Riuprimer, l'única alternativa és anar a Vic i, d'aquí, recular fins a Santa Eulàlia. Alguns dels municipis estan comunicats per camins, alguns transitables amb vehicles i, d'altres, només es poden fer a peu o en bicicleta; òbviament, aquesta possibilitat de seguir pistes forestals i senders només es recomana per a fer passejades i no per a establir relacions comercials entre els diferents municipis.

Pel que fa a les comunicacions, doncs, Sant Bartomeu del Grau està relativament lluny del gran eix comarcal sud-nord (C-17, antiga N-152, Centelles - Tona - Vic - Manlleu - Torelló) que, alhora, representa un dels grans eixos del país (Barcelona - Puigcerdà). Amb l'obertura i posada en funcionament de l'eix transversal de Catalunya (C-25, Girona - Vic - Manresa - Cervera - Lleida) tampoc no s'ha donat sortida al cul de sac que ha suposat, durant anys, la situació del municipi. Els accessos per carretera des de qualsevol del les dues grans rutes són complicats i, fins fa molt poc temps, l'anada de Sant Bartomeu del Grau a la majoria de municipis del Lluçanès suposava haver de donar una gran volta; amb l'asfaltat de la carretera de les Ferreres s'ha aconseguit, si més no, l'apropament a l'entorn més immediat de Sant Bartomeu del Grau pel costat del Lluçanès, Oristà i Olost. Cal veure si el

nou accés des de l'eix transversal que hauria de passar a prop d'Alboquers pot solucionar aquest aïllament crònic del municipi<sup>2</sup>.

És obvi que el gran centre d'atracció per a la gent de Sant Bartomeu del Grau continua essent la ciutat de Vic i, per extensió, la plana. És molta la gent que s'hi desplaça diàriament a treballar i és molta la que hi va els dies de mercat, sobretot el dissabte. Es fa difícil, hores d'ara, creure en els estudis de mercat que, fets des de la Universitat Autònoma, situen algunes zones del Lluçanès a l'àrea metropolitana de Barcelona; aquesta ubicació no és geogràfica, evidentment, però sí que està relacionada amb els hàbits dels seus habitants, tenint com a referents el lloc on es desplacen per a realitzar certs tipus de compres, als llocs on es treballa o on es fan els viatges més sovint, obviant altres desplaçaments de tipus locals.

Deixant de banda aquestes disquisicions territorials formulades a partir de la concepció radial del país, cal tenir present que Sant Bartomeu del Grau és a la perifèria de la plana de Vic i, alhora, a la perifèria del Lluçanès. És un municipi fronterer entre dues comarques naturals i, sembla, que més que treure'n benefici de les dues, històricament n'ha quedat al marge. Partint d'una xarxa de comunicacions escassa i una orografia complexa, la industrialització a Sant Bartomeu del Grau va arribar tard i malament, sense temps d'assimilar els costos que va comportar la presència d'una indústria que va desfigurar el nucli urbà; es va construir de nova planta en una zona que s'havia mantingut al marge de la industrialització i que necessitava una mà d'obra que el municipi no podia aportar.

Bé és cert que en el moment de la seva implantació, l'any 1962, l'estat general del país era deficitari en tots els aspectes i immers de ple en una dictadura que afavoria notòriament aquestes arbitrietats. Aquesta industrialització "sobtada", més pròpia de països tercermundistes que d'una societat avançada, mai va

---

<sup>2</sup> Des de principis d'estiu de 2.002 està aprovat l'«Estudi informatiu i estudi d'impacte ambiental» del projecte «Millora general. Nova carretera. Nou vial des de la C-154 fins a l'Eix transversal, PK 0+000 al 8+030. Tram Sant Bartomeu del Grau - Muntanyola», de la Direcció General de Carreteres del Departament de Política Territorial i Obres Públiques.

tenir en compte els costos socials que podia suposar la fàbrica en un municipi petit, ni les repercussions que podia provocar en el sector econòmic fins aleshores més important, el primari, ni l'impacte sobre el paisatge urbà i, molt menys, sobre el medi ambient. De fet, encara ara no s'han fet estudis de cap mena i es fa difícil saber cap on va el municipi i, possiblement, tot just s'estiguin donant les primeres passes per saber cap a on vol anar.

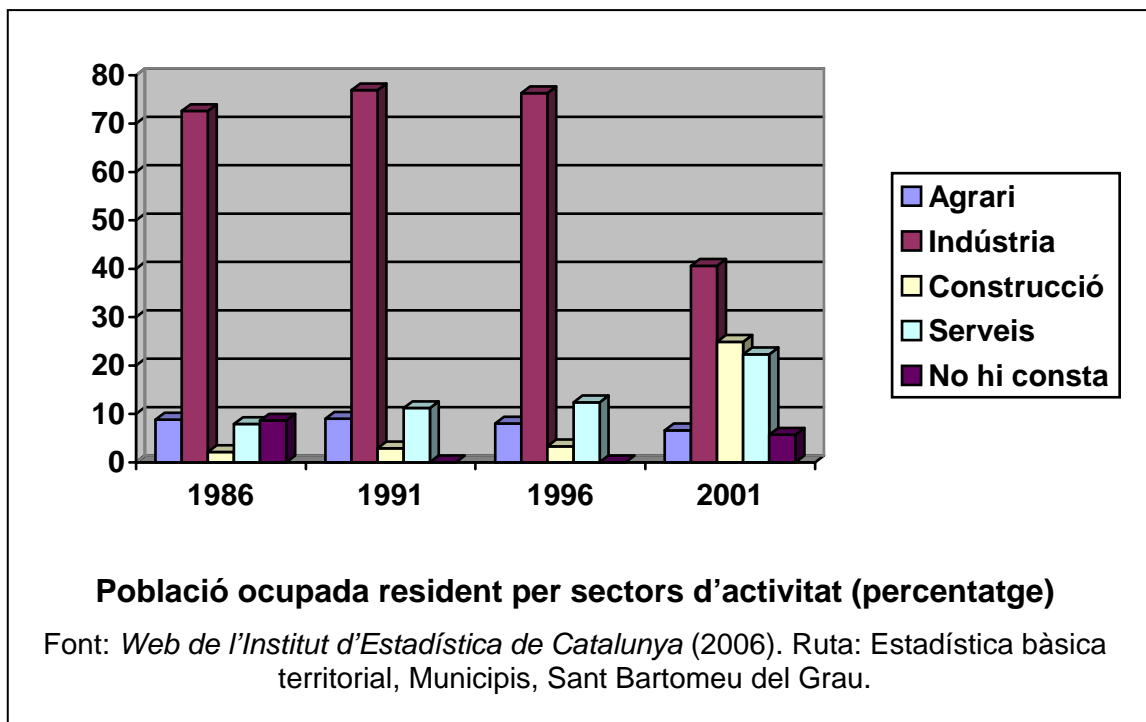

El que en un primer moment es va veure com a font de riquesa ràpida, posteriorment s'ha convertit en una "creu" pel municipi. Una de les visions més de més impacte que malauradament es té de Sant Bartomeu del Grau, a banda de l'«aïllament» geogràfic abans esmentat, és el de la fàbrica; una fàbrica que ha dirigit i limitat l'activitat econòmica de la població, sense considerar les repercussions que ha comportat la seva presència a nivell d'estructura de la població, de canvis en l'organització econòmica del poble i en el conjunt del seu teixit social, a banda del fort impacte mediambiental. Pensem que a ningú li hauria de saber greu les denúncies existents els darrers anys a propòsit del mal funcionament de les instal·lacions, el que de debò hauria de saber greu és que s'hagi callat durant tant de temps i, sobretot, que s'hagi permès la situació.

Durant els mesos de recollida de dades per a la realització de les fitxes de patrimoni cultural s'ha tingut moltes converses amb molta gent de Sant Bartomeu del Grau. Els sentiments són gairebé sempre contradictoris; per un costat hi ha la queixa constant de la situació econòmica i social del municipi i, per altra, l'acceptació que és un terme eminentment rural, ocupat per camps, boscos i pastures, amb un patrimoni natural envejable i amb un patrimoni arquitectònic del que la majoria se'n senten orgullosos; però, malgrat això, hi ha la sensació "generalitzada" que la "fàbrica" ha guanyat i que, fins i tot, s'ha perdut en certa manera el caràcter de comunitat que hi havia hagut anys enrera. Hi ha qui considera (pensem que erròniament) que, fins i tot, sense la presència de la fàbrica "Hilados y Tejidos Puigneró, S.A." Sant Bartomeu del Grau s'hauria convertit en un municipi despoblat i sense vida.

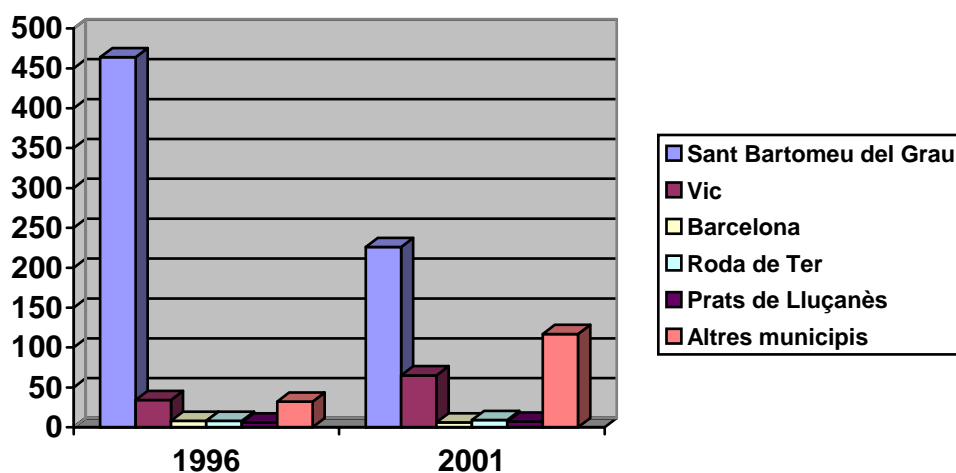

#### Principals destinacions de mobilitat obligada per treball

Total ocupats: 552 (dades de 1996) i 522 (dades de 2001).

Font: *Informe social del municipi de Sant Bartomeu del Grau*. Diputació de Barcelona. 2002. <http://www.diba.es/municipis> ruta: Sant Bartomeu del Grau, Indicadors socials

Les dades del gràfic anterior, de 1996, poden haver variat després dels problemes de viabilitat que ha tingut en els darrers anys l'empresa "Hilados y

Tejidos Puineró, S.A.". L'empresa, amb seu a Sant Bartomeu del Grau, fins fa poc tenia fàbriques a Prats de Lluçanès i Roda de Ter, que han tancat les portes.

Una altra estadística sobre mobilitat obligada per treball fa referència als llocs de treball del municipi i la seva relació amb les persones residents. És obvi, davant el gràfic, la gran quantitat de gent que es desplaça a treballar-hi cada dia, bàsicament a la indústria tèxtil.

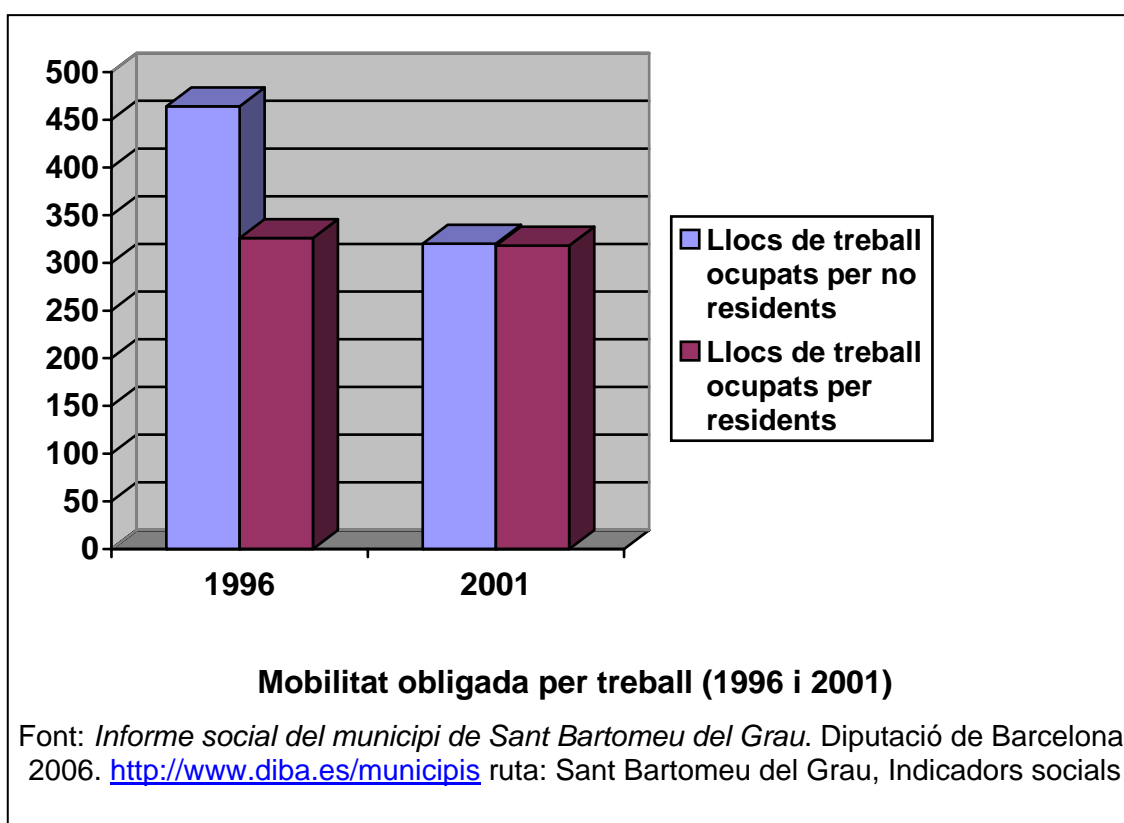

En el gràfic següent es reflecteix, en nombres absoluts, les persones que residint a Sant Bartomeu tenen el seu lloc de treball al municipi (464) i els que tenen la seva ocupació fora d'aquest (88).



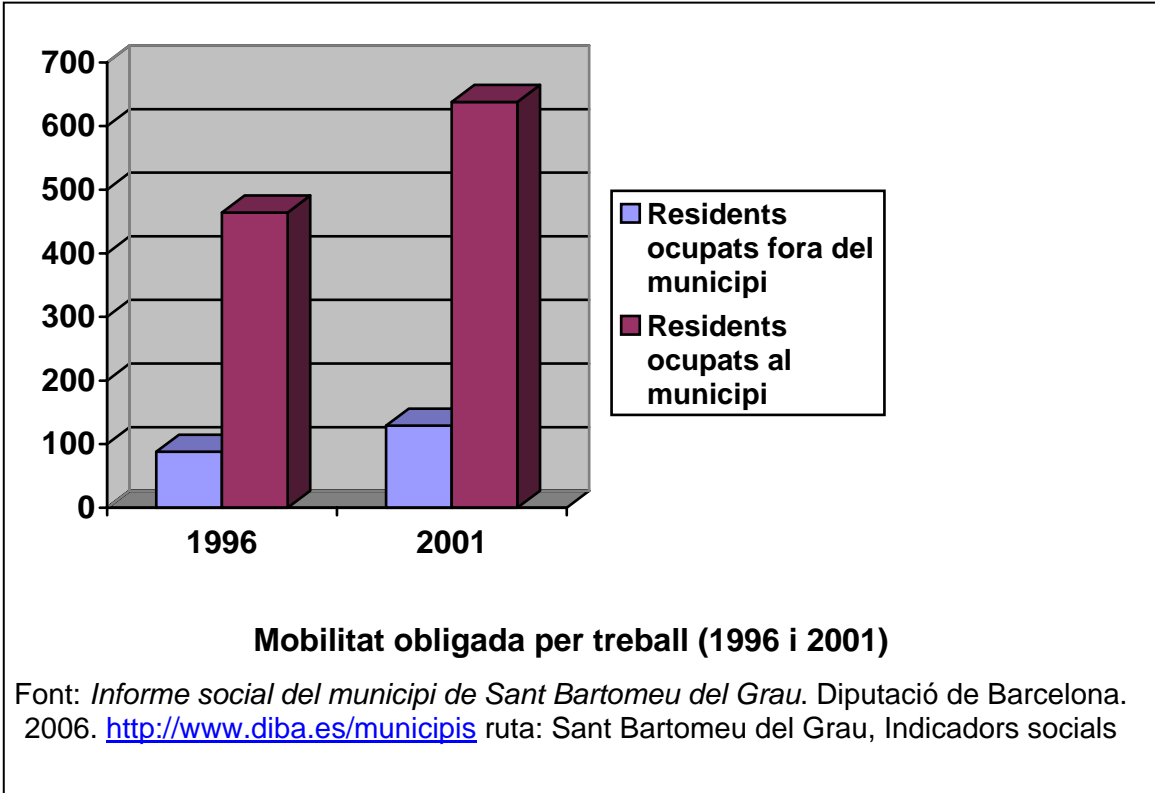

L'atur registrat al municipi l'any 2001 era de 24 persones (mitjana 2n trimestre de 2001), que representava una taxa del 4,20%, amb una clara tendència a la baixa des dels darrers anys. Les dades del mercat de treball, l'any 1996) indiquen una taxa d'activitat (actius/16-64 anys) del 73,8%; la taxa d'ocupació (ocupats/16-64 anys) del 71,4% i una taxa de no ocupació del 2,5%. De la població activa, dades de 1996, 356 (62,2%) eren homes i 216 (el 37,8%) eren dones.

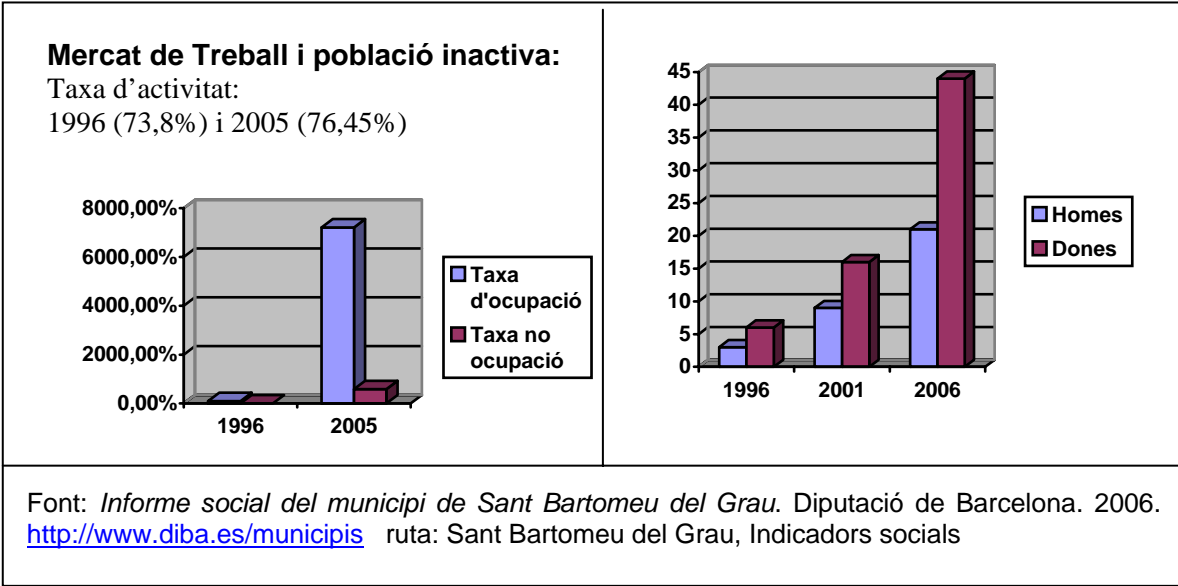

Un altre dels elements que s'han observat durant el treball de camp són les quotes de terra que corresponen a cada explotació ramadera. Hi ha establerta una *ratio* entre el nombre de caps de bestiar d'una granja i les terres de les que s'ha de disposar per a poder abocar els purins, se suposa que d'una manera sostenible per l'entorn. El que provoca aquesta normativa és la compra d'extensions de terreny amb l'única finalitat d'ampliar una granja que, de vegades, es troba a l'altra punta del terme. Aquest fet sovint provoca que els masos que estan dins d'aquestes terres quedin abandonats o que només s'utilitzin com a granja, la qual cosa suposa la degradació progressiva de l'edifici i, en alguns casos, l'abandó de les terres i la transformació del paisatge.

Algunes de les cases de pagès millor conservades formen part de "segones residències" de gent que les té llogades o en propietat i que només les habiten els caps de setmana o durant les vacances; un altre cas que es dona és el que es podria denominar "casa dormitori", fent referència directa a les "ciutats dormitoris": treballen i fan vida fora del municipi i només són als seus habitatges per a dormir o els caps de setmana; en aquest darrer cas, no acostuma a haver-hi cap mena de relació entre la casa i els seus propietaris o llogaters amb la terra que l'envolta, ja siguin conreus o massa forestal; l'explotació sempre va a càrrec d'una tercera persona.

En l'estadística dels "habitatges familiars segons el tipus" es pot observar el gran salt que es produí en la dècada de 1981 a 1991; l'any 1991 el 100% dels habitatges eren del tipus considerat "principal", mentre que 10 anys després, aquest percentatge havia baixat al 76,3% i, un 10%, estaven considerats com a "vacants".

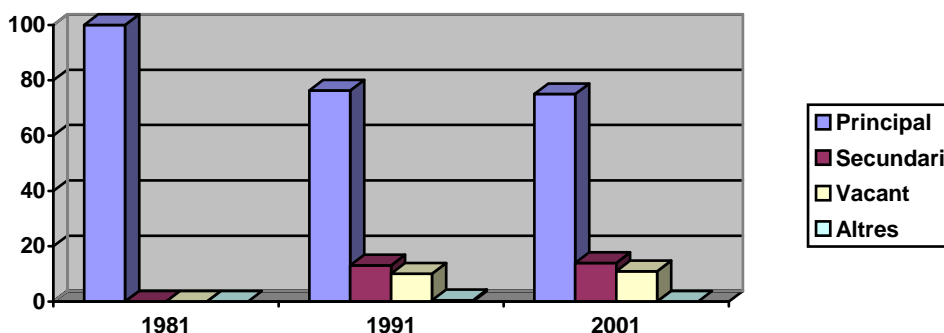

### Habitatges familiars segons els tipus (percentatge)

Font: Web de l'Institut d'Estadística de Catalunya (2006). Ruta: Estadística bàsica territorial, Municipis, Sant Bartomeu del Grau.

A l'Informe social del municipi de Sant Bartomeu del Grau, de la Diputació de Barcelona hi ha un apartat de "Població, Família i Educació" (Informe, 2002:4-5). Aquestes dades s'hauran de d'actualitzar i modificar quan s'hagi processat el darrer cens de població.

"Els indicadors aglutinats en aquest apartat proporcionen un coneixement detallat de la composició de la població, principalment per segments d'edat i sexe, del tipus d'estructures familiars presents en el municipi així com del nivell educatiu dels seus habitants".

- Creixement Poblacional. Percentatge de variació de la població de 1996 respecte la població de 1991: 7,7% (1.215).
- Taxa de població infantil. Percentatge de població entre 0 i 15 anys amb relació al volum total de població: 23,3% (283) (any 1996).
- Taxa de població jove. Percentatge de població entre 16 i 29 anys amb relació al volum total de la població: 22,9% (278) (any 1996).
- Taxa d'envelliment. Percentatge de població de 65 anys i més amb relació al volum total de població: 11,6% (141) (any 1996).
- Taxa de sobreenvelliment. Percentatge de població de 85 anys i més amb relació al volum de població de 65 anys i més: 4,3 (6) (any 1996).

- Taxa dependència demogràfica. Percentatge de població menor de 16 anys més la de 65 anys i més amb relació a la població de 16 a 64 anys: 57,4% (443) (any 1996).
- Taxa de persones amb disminució. Percentatge de persones amb reconeixement legal de disminució per cada 1.000 habitants del municipi: 47,6 x 1.000 h (55) (any 2.001).
- Taxa de natalitat. Percentatge de nascuts vius en l'any considerat respecte al volum de població: 15,6 x 1.000 h (18) (any 2.000).
- Taxa de mortalitat. Percentatge de defuncions durant el període considerat respecte al volum de població: 3,3 x 1.000 h (4) (any 1.999).
- Indicador conjuntural de fecunditat. Nombre mitjà de fills per dona en edat fèrtil (entre els 15 i 49 anys): 1,84 (Fecunditat: any 2.000. Dones entre 15 i 49 anys: any 1.996).
- Taxa d'immigració estrangera. Percentatge de població empadronada al municipi nascuda a l'estranger i de nacionalitat no espanyola respecte al total de la població del municipi: 12,9% (156) (any 1.999)
- Taxa de llars unipersonals formades per persones de més de 65 anys. Percentatge de persones de 65 i més anys en llars unipersonals en relació al total de llars per tipus de nucli: 0 (Llars: any 1996. Població: 1996).
- Taxa de llars monoparentals. Percentatge de llars constituïdes per un pare amb un o més fills solters o per una mare amb un o més fills solters en relació al total de llars per tipus de nucli: 5,3% (16) (any 1996).
- Taxa d'analfabetisme. Percentatge de població major de 10 anys analfabeta amb relació a la totalitat de la població major de 10 anys. Es considera analfabeta aquella persona que no és capaç de llegir ni d'escriure, o és capaç de llegir però no d'escriure, o és capaç de llegir i escriure tan sols una o varies frases que recorda de memòria o únicament és capaç de llegir i escriure números o el seu propi nom: 1,3% (13) (any 1996).
- Taxa de titulars superiors. Percentatge de titulars superiors amb relació a la població de 25 i 64 anys. Es consideren titulats superiors aquells individus en disposició de títols obtinguts en una facultat, escola tècnica

o superior o equivalent que correspongui a una carrera de 5 cursos o més [suposem que l'apreciació "5 cursos o més" haurà variat amb la reforma de l'educació superior, on la majoria de les carreres tenen 4 "cursos"]: 2% (12) (any 1996). (Font: *Informe*, 2002:4-5).

En les dades que es poden obtenir a la pàgina web de l'Institut d'Estadística de Catalunya (<http://www.idescat.es>) hi ha el percentatge de les "llars segons el nombre de persones"; el problema d'aquest recull estadístic és que no es faciliten les dades sobre el parentiu de les persones que viuen sota el mateix sostre, per la qual cosa es fa una mica difícil conèixer el teixit social del municipi si no és connectant entre sí diverses taules. Caldria saber el tram d'edat de les persones que viuen soles, ja que no és el mateix que es tracti de persones de més de 65 anys o bé de joves; de la mateixa manera, en una llar amb 3 persones, per exemple, no podem saber si es tracta d'una família monoparental, d'una parella d'adults amb 1 ascendent al seu càrrec o d'una parella amb un fill.

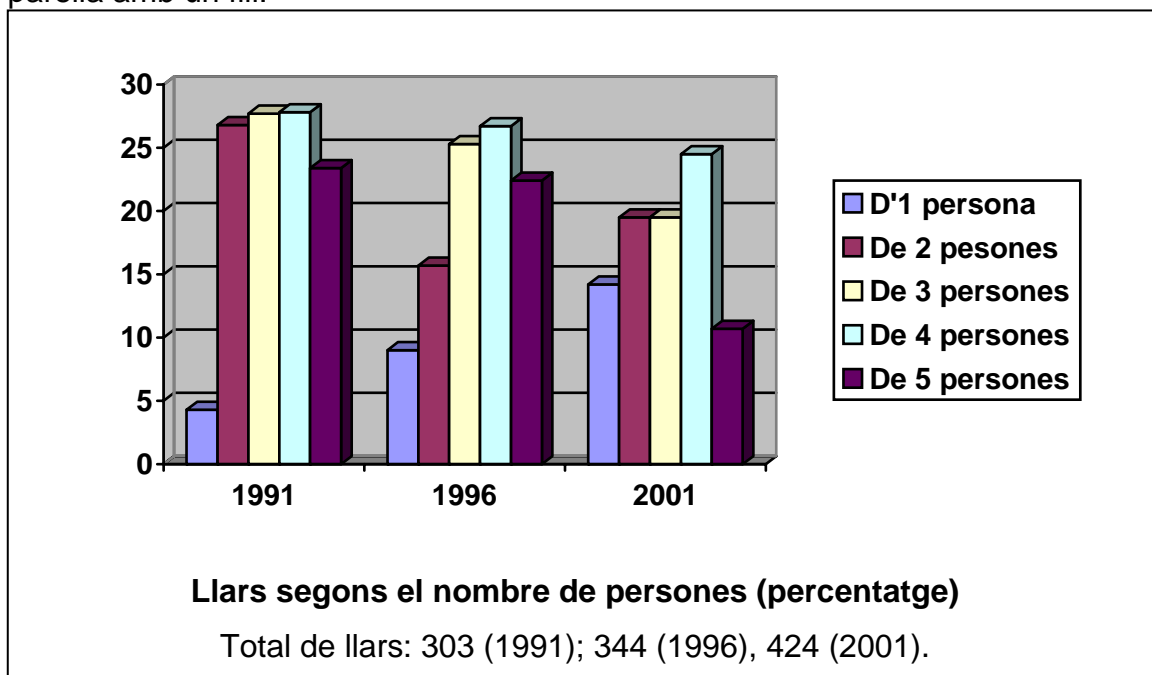

Font: *Web de l'Institut d'Estadística de Catalunya* (2.002). Ruta: Estadística bàsica territorial, Municipis, Sant Bartomeu del Grau.

## 2.3 Breu síntesi històrica

La bibliografia sobre història de Sant Bartomeu del Grau és molt escassa. Els textos que han servit de base per a la redacció d'aquest apartat han estat extrets de les col·leccions *Catalunya Romànica* (PLADEVALL, BENET, 1984:81) i *Gran Geografia Comarcal de Catalunya*, que segueix les pautes de l'anterior (PLADEVALL, 1993:249) i de la pàgina web de Sant Bartomeu del Grau (<http://www.sbg.llucanes.net> ; ruta: *Breu Història de Sant Bartomeu del Grau*). Per ampliar aquestes notícies històriques s'hauria de recórrer al buidat d'arxius, tasca molt allunyada dels propòsits de la present memòria.

Anterior a l'època medieval només es coneixen els dòlmens del Vilar I i II, aquest darrer destruït l'any 1997, datats al bronze antic (1800 – 1500 aC), i la necròpolis de Vilatortella. La localització de llocs d'hàbitat corresponents a aquesta època és complexa; la zona de les baumes de les Llobateres, per exemple, és un bon "abric" natural que podria haver acollit alguns dels primers pobladors de l'actual terme de Sant Bartomeu del Grau; malauradament, però, no hi ha dades arqueològiques que puguin confirmar aquestes suposicions. D'aquesta mateixa època es varen datar les tombes de la necròpolis de Vilatortella (1800 aC); tot i així, aquesta datació no es basa en estudis científics, per la qual cosa s'hauria d'esperar a tenir més dades a partir de les tombes que, possiblement, encara es conserven a la necròpolis.

Fins a l'edat mitjana no hi ha més informació sobre el seu poblament, ni d'època ibèrica ni romana. És obvi i evident que l'espai físic que actualment ocupa el municipi de Sant Bartomeu del Grau no va estar girat d'esquena a la història durant tot aquest temps; però les mateixes condicions de l'hàbitat dispers característic d'aquestes èpoques més reculades i la manca d'estudis sobre el terreny fa que no s'hagin localitzat restes físiques que ho puguin certificar.

La documentació escrita ens remet a l'any 961, quan la parròquia formava part del terme feudal de Gurb. Els senyors del castell i els bisbes de Vic van litigar durant anys per fer-se amb la possessió de l'església de Sant Bartomeu (l'actual "església Vella") i els corresponents drets parroquials; aquests enfrontaments tenien com a finalitat el control del territori (de les persones i de les rendes):

"A finals del segle X, abans d'ésser cedida vers l'any 993 pel bisbe de Vic, Fruetà, al sacerdot, Bonfill, canonge de la seu vigatana i de la família dels senyors del castell de Gurb, ja devia tenir funcions parroquials, si bé no s'esmenten fins el 1055 de manera genèrica i, l'any 1080, explícitament."

"A partir de l'esmentada donació d'aquesta església juntament amb d'altres esglésies del terme del castell de Gurb, i la repetició de la donació en la persona del clergue, Berenguer, nebot de l'anterior, quan aquest fou promogut a la mitra del bisbat d'Elna, es genera un fragós i llarg conflicte. Les vicissituds de la primera part del conflicte no finiren fins que vers l'any 1035 el bisbe Oliva féu una concòrdia amb Bernat Sendred de Gurb, senyor del castell, en la qual li cedí el domini de les quatre esglésies durant la vida del fill, que havia de ser clergue. Aquest pacte no es complí posteriorment i generà un nou i violent conflicte entre ambdues parts; el conflicte no finí fins que intervingué Ramon Berenguer II, el qual aconseguí que el bisbe de Vic, Berenguer Sunifred de Lluçà i Guillem Bernat de Queralt i el seu fill, Bernat Guillem signessin una concòrdia per la qual el bisbe cedia durant les seves vides, tres de les quatre esglésies del terme del castell de Gurb, entre les quals hi havia la de Sant Bartomeu del Grau. Però a la mort dels personatges es degué renovar el conveni, ara ja només amb els delmes de les parròquies de Sant Andreu de Gurb i de Sant Bartomeu del Grau, situació que durà fins l'any 1165, que, a la mort de Berenguer II de Queralt, es féu un nou conveni amb la mare d'aquest, Sança d'Anglesola, ja només amb la meitat del delme d'ambdues parròquies, i a la mort d'aquesta senyora es degué incorporar definitivament als dominis dels bisbes vigatans." (PLADEVALL; BENET, 1984:81).

És possible que existís un edifici anterior a l'església Vella; les restes que han arribat fins als nostres dies, però, són d'un edifici del segle XI que va complir les funcions litúrgiques i parroquials fins a finals del segle XVII, quan es construí l'actual església (1780-1787). Només un acurat estudi de l'edifici permetrà conèixer les reformes que s'hi van realitzar, documentar les capelles laterals que se li afegiren en una època indeterminada i alhora, si s'han conservat, localitzar els vestigis d'un edifici anterior.

Al llarg de la història les terres de l'actual terme de Sant Bartomeu estaven ocupades per un hàbitat disseminat. Algunes de les masies que han arribat fins

als nostres dies ja existien a l'alta edat mitjana, com ho demostra la documentació conservada en arxius familiars (Vilaseca, Vilar...). La crisi econòmica del camp català que es produí a la baixa edat mitjana degué afectar a moltes d'aquestes explotacions històriques, que no es referien fins segles més tard.

Al segle XVI es produí la separació del terme de Sant Bartomeu, formant batllia pròpia independent del terme de Gurb. Fins a la creació del municipi modern (l'any 1820), la batllia havia passat per mans de la família Alemany-Descatllar i, posteriorment, per drets successius, als marquesos de Palmerola.

En aquesta època es començaren a construir edificis al costat del camí de transhumància que, des la Selva, anava fins al Pirineu. L'existència de dos hostals situats a prop del serrat de Puiggiró, serviren d'elements aglutinants a redós dels quals es formaria un nucli incipient. Aquests procés, que va tenir el seu moment d'esplendor al segle XVIII, es veié culminat amb la construcció d'una nova església entre els anys 1780 i 1787.

També fou durant aquests segles quan es recuperà definitivament el sector agrícola i ramader. Entre els segles XVI i XVIII es referen o construïren de nova planta els grans masos que han arribat fins els nostres dies (la Codina, Vilaseca, el Vilar, Saurina, les Ferreres, l'Alovet...), la majoria d'ells ja existents a l'edat mitjana. Una nova distribució de les propietats agrícoles i de les tècniques aplicades al camp provocà la desaparició d'alguns masos i la construcció de nous, possiblement a la cerca d'una millor rendibilització de les explotacions. Aquest nou auge dels grans propietaris contrasta amb el trencament que hi havia a la societat; les desigualtats polítiques, econòmiques i socials es veieren reflectides, en el seu esglaó més baix, amb l'aparició de les bandositats concretades, al Lluçanès, amb la figura d'en Perot Rocaguinarda, que visità diverses vegades el mas Casamiquela i s'enfrontà sovint al batlle de Sant Bartomeu.



La ressenya de la història de Sant Bartomeu del Grau no seria completa sense fer esment al lloc i la parròquia d'Alboquers, unida a Sant Bartomeu des de mitjans segle XIX. La primera referència documental del lloc d'Alboquers és de l'any 964 (*vila que vocant Albucharis*), quan està inclosa dins el terme del castell de Gurb. A mitjans segle XI apareix en la relació de parròquies del bisbat de Vic amb els noms d'*Albocers* o *Albochers*. Els titulars de la parròquia, entre els segles XII i XIV eren Sant Cugat i Sant Jaume (antigament, ambdues festivitats litúrgiques coincidien al calendari en la mateixa data). A l'any 1357, en la documentació d'una visita pastoral consta, amb el nom de Sant Cugat d'*Albochers*, com a sufragània de Santa Eulàlia de Riuprimer. No serà fins a l'any 1878 que tornarà a ser parròquia independent per passar, posteriorment, a dependre de l'església parroquial de Sant Bartomeu del Grau. Al segle XIX es construí l'edifici de la rectoria, adossat a ponent de l'església, reconvertit en habitatge després que en marxés el darrer rector. L'església, passada la guerra d'Espanya, havia servit d'escola. Actualment està molt restaurada i se'n fa difícil veure'n elements romànics.

El municipi no es va mantenir al marge dels grans esdeveniments contemporanis. Encara ara, molta gent gran del poble recorda episodis de les carlinades del segle XIX i de la guerra d'Espanya (1936-1939). La industrialització és, possiblement, l'únic gran fenomen que va passar de llarg; municipi eminentment agrícola i ramader, no va ser fins el 1962, amb la creació de la fàbrica de filats i teixits, que es va iniciar la transformació del nucli urbà, amb la construcció de l'edifici que domina tot el poble i l'aparició de petites urbanitzacions i edificis d'alçades considerables que desentonen amb l'urbanisme pausat i mesurat que hauria estat aconsellable.

## 2.4 Breu capítol sobre la toponímia

L'historiador Antoni Pladevall afirma que el "municipi de Sant Bartomeu del Grau prengué el nom de la serra del Grau el 1937" (PLADEVALL, 1993:248), tot i així el nom "del Grau" era utilitzat des de temps històrics per anomenar la parròquia:

"...meo manso et honore de Villanova qui est in parrochia Sancti Bartholomei de Gradu..." <1231, febrer, 5> (GINEBRA, 1998:200, doc. núm. 405).

"Que vero mansus et honor est in parrochia Sancti Bartholomei de Gradu, in senioratu Sancte Marie Rivipolli..." <1231, març, 9> (GINEBRA, 1998:234, doc. núm. 496).

"Qui mansus et honor sunt in parrochiis Sancti Andree de Gurbo et de Vespela et Sancti Bartolomei de Gradu et Sancte Cecilie de vultregano..." <1233, abril, 17> (GINEBRA, 1998:1054, doc. núm. 2585).

L'escut del municipi té les armes dels Alemany-Descatllar: "Escut. "Les armes dels Alemany-Descatllar: partit, al 1r, d'argent, 3 migs vols contornats abaixats de gules (Alemany); al 2n, d'or, un castell de gules obert i maçonat d'or (Descatllar). Per timbre una corona mural de poble. (Anunci 7-6-91)" (PLADEVALL, 193: 247).

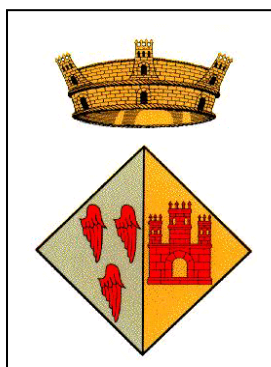

La toponímia del terme ha estat estudiada i publicada per Emili Benito i Sayol; ens remetem, doncs, al seu estudi *La toponímia de Sant Bartomeu del Grau* (BENITO, 2000), on es descriuen els principals topònims del terme i la seva

etimologia. En la relació de cases de pagès de la pàgina web de Sant Bartomeu del Grau (<http://sbg.llucanes.net> , ruta: temes, cases de pagès) també es pot trobar una breu descripció de la toponímia corresponent al nom de cadascuna de les cases.

## 2.5 Mapa general del terme amb els principals nuclis i zones referenciades

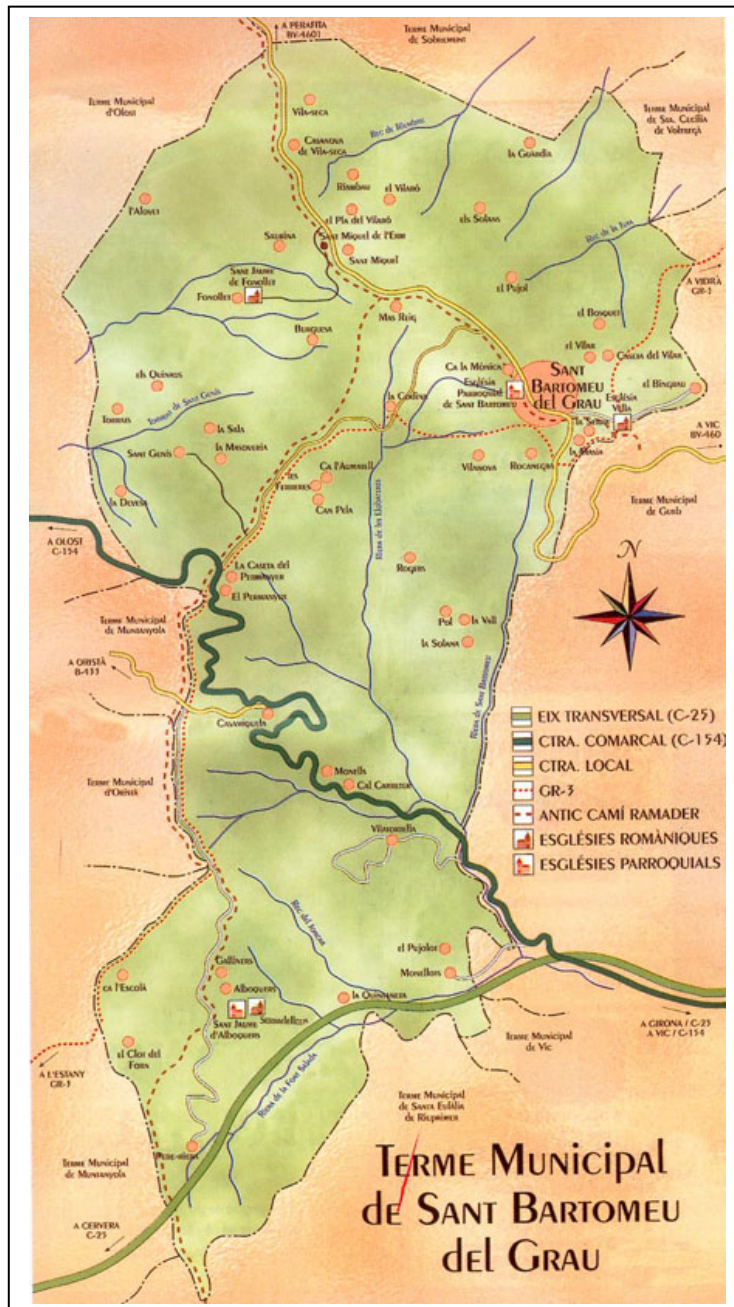

Font: SR ASSOCIATS (2000). *Sant Bartomeu del Grau. Plànol d'Informació Municipal*. SR ASSOCIATS. Vic.



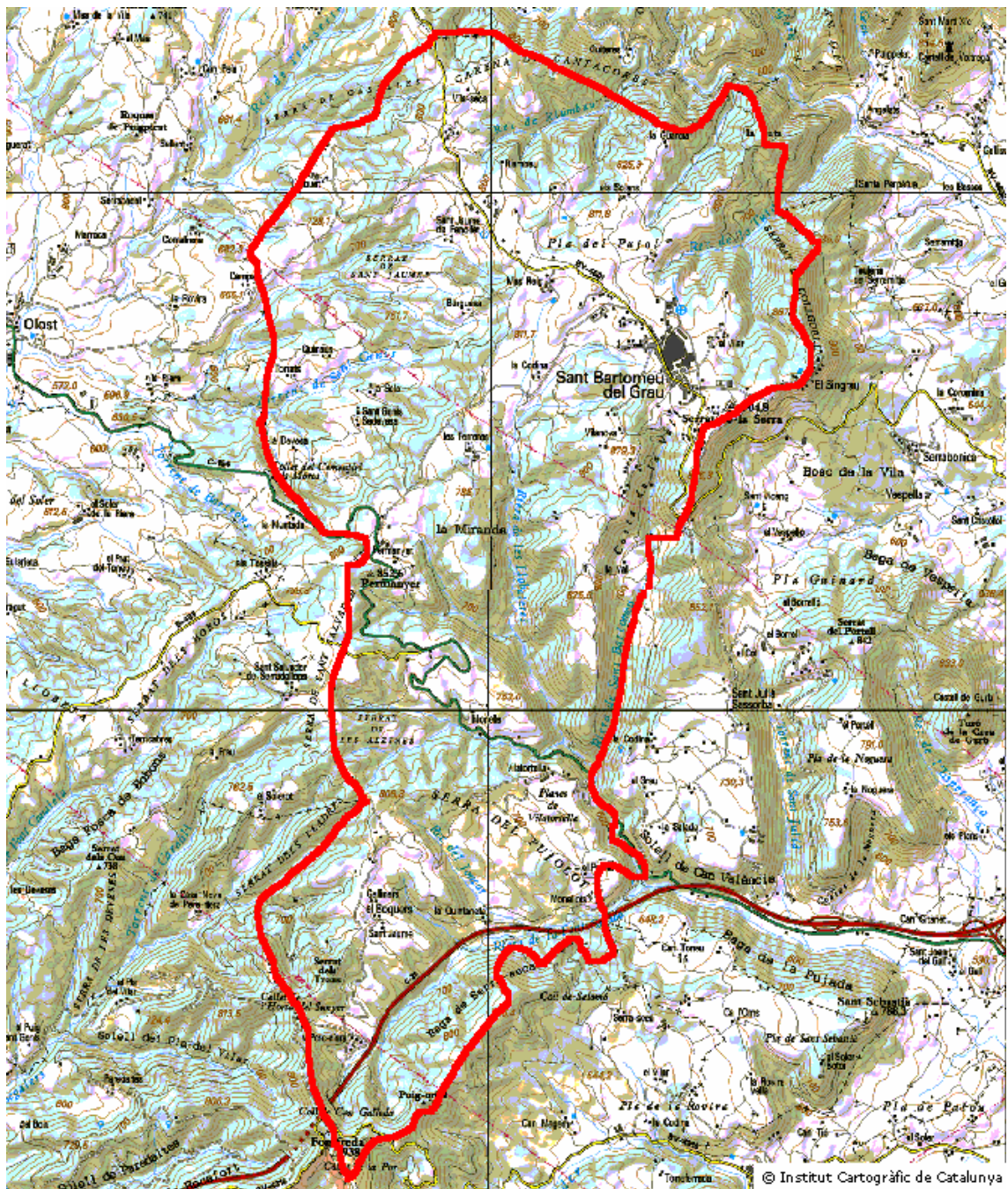

Font: Osona-24. Mapa Comarcal de Catalunya, 1:50.000. Institut Cartogràfic de Catalunya.

## 2.6 Estat legal de protecció

Al terme de Sant Bartomeu del Grau només està explícitament protegit l'espai que està inclòs en el PEIN de la Riera de Sorreigs, que representa l'1% del total de la superfície del municipi. Altres elements estan inventariats o catalogats en diversos inventaris de la Generalitat, però aquest fet no comporta cap grau de protecció legal efectiva.

Pel que fa al patrimoni natural actualment hi ha una moratòria municipal que, més que protegir, el que ha fet ha estat suspendre temporalment el possible canvi d'usos d'algunes explotacions de tipus forestal a l'espera d'informes

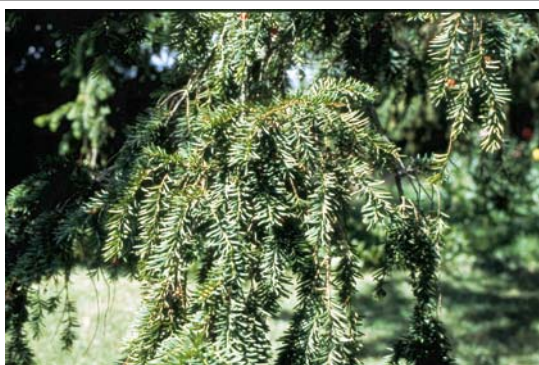

Teix de les Ferreres (*Taxus bacatta*)

tècnics que assessorin als agents municipals. D'altra banda, per exemple, el teix (*Taxus bacatta*) és una espècie protegida de la qual, fins i tot, se n'impedeix la poda; malgrat la protecció legal a la que està sotmès, el problema radica en saber quants d'aquests espècimens existeixen al terme per tal d'evitar-ne

la seva desaparició. A Sant Bartomeu del Grau hi ha dos llocs considerats *hàbitats d'interès comunitari*; aquesta denominació, però, no els dona cap tipus de protecció oficial. El que sí té algunes mesures protectores és el *refugi de fauna salvatge*, a l'interior del qual estan prohibides les pràctiques cinegètiques i la *col·lecció d'animals exòtics de can Roca* que, a banda d'estar regulada per la Llei de protecció del animals, quan tingui la llicència d'activitats haurà de sotmetre's a les directives i controls de l'administració corresponent.

Els béns del patrimoni immaterial, patrimoni documental i del patrimoni moble i de l'immoble, malgrat no ser béns culturals d'interès nacional i no tractar-se de béns catalogats, estan legalment reconeguts per la Llei del Patrimoni Cultural Català (Llei 9/1993, de 30 de setembre, del patrimoni Cultural Català; DOGC, núm. 1807, 11.10.1993; pàg. 6748-6758) i poden considerar-se béns integrants

del patrimoni cultural català pels articles 18, 19 i 20 de l'article II de la citada Llei. Així mateix, les creus de terme de més de 100 anys que estan catalogades com a BIC, segons decret 14 març de 1963 núm. 571/63.

No obstant, la seva protecció dependrà sempre de la seva inclusió o no en alguna de les categories reconegudes per la llei, que són: BCIN (Béns Culturals d'Interès Nacional), Béns catalogats (pel que fa a immobles, BCIL, Béns Culturals d'Interès Local), EPA (espais de Protecció Arqueològica), a més dels catàlegs municipals derivats del planejament urbanístic. Repetim que cap element cultural del patrimoni de Sant Bartomeu del Grau es troba en aquesta situació de protecció. És a dir, al municipi no hi ha cap element declarat BCIN ni cap immoble declarat BCIL per l'ajuntament o pel Consell Comarcal o inclòs en algun catàleg de protecció derivat d'algun pla urbanístic. Per altra banda, no tots els elements fixats en el present inventari estan recollits en els Inventaris del Patrimoni Cultural Català de la Generalitat de Catalunya, per la qual cosa no es té coneixement oficial –al menys fins ara- de l'existència de part dels esmentats béns.

La realitat, però, és molt més complexa, com ho demostra la impune destrucció dels dòlmens del Vilar –que, com veurem, estaven inventariats per la Generalitat, sense que això comportés cap protecció efectiva- i la passivitat de l'administració envers aquest fet.

Com ja s'ha comentat a l'apartat 1.5 d'aquesta memòria, quan el Servei d'Arqueologia va iniciar la redacció de la Carta Arqueològica de Catalunya (inventari del patrimoni arqueològic) es van obviar la majoria de béns que ja estaven inclosos en l'inventari del patrimoni arquitectònic. Així, doncs, només són tres els elements que consten a la Carta Arqueològica de Catalunya: Costes del Vilar I, Costes del Vilar II i Tomba del carrer Nou, núm. 12. Ara bé, els dos primers jaciments, dos dòlmens, com s'ha dit, actualment han desaparegut. Pel que fa a la tomba, si encara existeix, les restes que hi havia al seu interior estan dipositades, com a resultat d'una intervenció arqueològica, en la dependència museística que la Generalitat hagi establert.

L'inventari del patrimoni Local de Sant Bartomeu del Grau que presentem ha inclòs set jaciments arqueològics que no estan inclosos a la Carta Arqueològica de Catalunya. Es tracta fonamentalment de masos i edificis medievals o moderns enrunats, la qual cosa fa que les considerem tipològicament com a jaciments i no com a edificis. En canvi, els criteris de la Carta Arqueològica són bàsicament cronològics i no inclou estructures posteriors a l'antiguitat. Tampoc no s'ha inclòs a l'Inventari que acompanya aquesta memòria els dòlmens del Vilar, a causa que ja no existeixen (s'han inclòs en el capítol 3, a la llista d'elements no fitxats).

L'inventari del Patrimoni Arquitectònic de Catalunya es va elaborar els anys 1983-1984 i fou revisat, en alguns casos, posteriorment (cal insistir en el fet que un element estigui inclòs en l'inventari no significa que tingui cap mena de protecció ni reconeixement legal; únicament es té constància de la seva existència en el moment de redactar l'inventari).

A l'inventari del patrimoni arquitectònic hi figuren els següents elements: Sant Bartomeu (nucli), Església parroquial, Alovè, Masoveria d'Alovè, Burguesa, Cal Carreter, La Codina, La Devesa, Fenollet, Sant Jaume de Fenollet, Les Ferreres, Làpida de les Ferreres, Sant Jaume de les Ferreres, Masoveria de les Ferreres, Roger, La Guàrdia, La Masoveria, Casa Miquela, Monellots, Pere Riera, Portals de Pera Riera, El Permanyer, La caseta del Permanyer, Pol, El Pujol, La Quintaneta, Paller de la Quintaneta, Mas Reig, Roca Negra, La Sala, Sant Bartomeu (església Vella), Sant Genís Sadevesa, Mas Santmiquel, Saurina, Solans, La Vall, El Vilar, Vilanova, Bugader de Vilanova, El Vilaró, Vilaseca, Casa nova de Vilaseca, Vilatorrella, Paller de Vilatorrella, Necròpolis de Vilatorrella, Alboquers, Casa d'Alboquers, Alboquers (casa antiga), Paller d'Alboquers, Cementiri d'Alboquers, Ca l'Escolà, Galliners, Cal Nasi, Rectoria d'Alboquers, Sant Jaume i Sant Genís d'Alboquers, Campanes d'Alboquers, Creu d'Alboquers i dòlmens del Roc Llarg (a la Carta Arqueològica són dues fitxes, *Costes del Vilar I i II*, i corresponen als dos dòlmens desapareguts anteriorment citats).



D'altra banda, d'una manera genèrica i no oficial, els serveis tècnics de la Generalitat solen recomanar als ajuntaments la inclusió als Plans Generals o a les Normes Subsidiàries d'aquells elements –inventariats per la Generalitat– que considerin rellevants dins el terme.

Caldria, com es recomana en el capítol 4 d'aquesta memòria, determinar els béns immobles que s'hagin de protegir com a BCIL i els tràmits per a declarar-los.

D'altra banda, el present inventari elaborat des de l'Oficina de Patrimoni Cultural de la Diputació de Barcelona ha de ser l'eina d'ús municipal a partir de la qual es puguin protegir els béns culturals i naturals de Sant Bartomeu del Grau.

## 2.7 Equipaments patrimonials existents

L'únic equipament patrimonial de Sant Bartomeu del Grau és l'arxiu municipal. No existeix cap museu i només hi ha una col·lecció oberta al públic, de caràcter privat. Es tracta de la col·lecció d'art religiós de les parròquies de Sant Bartomeu del Grau i Sant Jaume d'Alboquers (fitxa núm. 113); la museïtzació d'aquestes peces forma part del programa "ACCURO" que, d'uns anys ençà, va endegar el bisbat de Vic. Després d'una tasca inicial de reconeixement i inventari dels objectes procedents de les parròquies del bisbat, es va iniciar un segon procés consistent en l'exposició permanent dels objectes en llocs segurs, generalment en alguna església, dotant-la de les mesures mínimes de seguretat i, alhora, procurant que les condicions d'exposició de les peces fossin les més adients per a la seva conservació. Els horaris de visites, però, estan condicionats a l'obertura de l'església per a la celebració d'actes litúrgics.

També de caràcter privat és la col·lecció d'arades i eines per a treballar al camp que té un particular, a Can Roca; tot i que l'espai on es guarden no està habilitat per a rebre visites, el propietari ha distribuït les arades seguint la tanca metàl·lica de la finca per a que puguin ser contemplades des de l'exterior.

L'arxiu municipal conserva la documentació generada per la pròpia administració local. El document més antic és de mitjans segle XIX (comptabilitat de l'any 1843). És obert a les aportacions de particulars, els quals poden dipositar o cedir la seva documentació al fons municipal.

La resta d'arxius són de caràcter privat, generalment de tipus familiar o, més ben dit, formen part del patrimoni d'una casa. Aquest darrer punt s'hauria de precisar, ja que antigament els arxius anaven passant de mans però es conservaven a la casa d'on eren originaris; actualment, però, aquest criteri és més variable i pot passar que un propietari s'emporti la documentació històrica de la casa en el moment de vendre's l'immoble. Evidentment, la consulta d'aquests fons documentals només es pot fer amb l'autorització expressa dels seus propietaris. El problema que presenten els fons és el seu estat de

conservació, les condicions ambientals no acostumen a ser les més apropiades i la manipulació dels documents no és la més adequada. Legalment estan protegits per la Llei del Patrimoni Cultural Català i formen part del Patrimoni Documental de Catalunya, per bé que d'una forma genèrica, i per tant no efectiva, per que aquests documents ni estan inventariats ni estan inclosos en el Catàleg del Patrimoni Cultural Català.

## 2.8 Anàlisi global de la situació del patrimoni del terme

El patrimoni cultural de Sant Bartomeu del Grau és desconegut per a la majoria de la gent. La seva situació geogràfica i el fet de no tenir un element de “primer ordre” (monestir, castell, grans cims per escalar, parc natural) dins el seu terme, ha fet que el poble hagi estat ignorat per a la gran majoria d’investigadors i estudiosos i hagi estat apartat de les rutes turístiques interiors. D’altra banda, hi ha una manca de consciència generalitzada per part dels mateixos habitants del poble i, també, de la resta de la comarca. Un primer pas a fer, doncs, serà conèixer i valorar el propi patrimoni.

L’estat de conservació és divers. Els edificis buits, sobretot els masos, estan en perill de desaparició. Alguns presenten patologies greus degut al fet que no estan habitats des de fa anys; quan es volen aprofitar, les reformes poden ser tan costoses que es prefereix enderrocar-los abans que restaurar-los. Els incentius municipals, doncs, hauran de ser prou llaminers per a facilitar la recuperació dels edificis i, alhora, la normativa prou estricta per evitar-ne l’esfondrament total i la seva desaparició.

El medi natural és el bé més valuós del terme; gairebé tot és zona rural, combinant-se camps de conreu, prats de pastures i massa forestal. Aquest predomini, realment envejable, del medi natural sobre l’urbà, però, no està lliure de controvèrsia. Hi ha dues opinions confrontades i extremes: una, la intervencionista i, l’altra, la no intervencionista, la de deixar fer. En

la primera, es vol “netejar” tot el bosc; és a dir, lliurar-lo del sotabosc que és, diuen els seus defensors, el culpable dels grans incendis i, també, el que n’impedeix l’accés. Els “no intervencionistes” opinen que s’ha de deixar que la



Marge esquerre de la Riera del Vilar abans d’arribar a la font del Vicari.

natura faci el seu curs. Entre una posició i l'altra hi ha un llarg camí ple de possibilitats; no cal oblidar que, indefectiblement, les persones sempre condicionen el medi on viuen (explotació forestal, canvis en els conreus, accessos motoritzats, incendis, contaminació dels cabals...) i, per tant, sembla imposar-se una línia intermèdia amb unes directrius prou clares que permetin actuar on sigui necessari i que evitin una explotació que, en alguns casos, pot ser perjudicial.

Malgrat no haver-hi béns considerats de “primer ordre”, voldríem aprofitar aquest apartat per destacar-ne alguns, sense que això suposi un menyspreu per la resta. Constin, doncs, com a exemples.

El patrimoni immoble compta amb edificis molt interessants. En primer lloc hauríem de citar les esglésies romàniques (Sant Genís Sadevesa, Sant Jaume de Fonollet i l'església Vella; d'Alboquers, malauradament, no hi ha restes visibles), totes elles d'època altmedieval. De masos, tot i que alguns ja existien a aquesta època, pocs n'han arribat en el seu estat original;

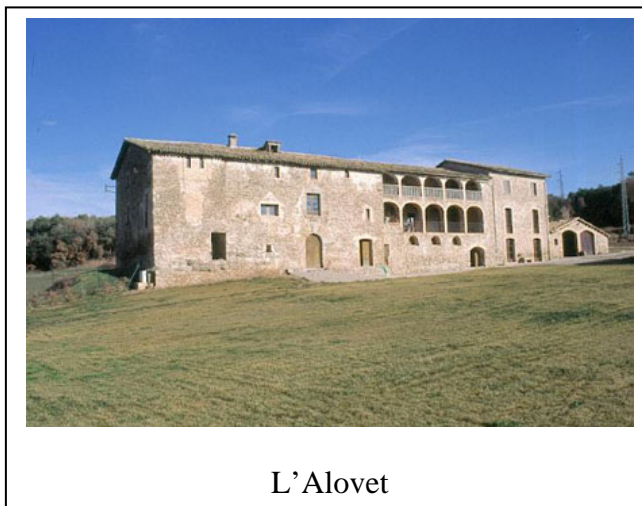

L'Alovet

destacaríem la Devesa, amb unes estructures baixmedievales al seu interior i en alguns paraments exteriors. Aquest mas, juntament amb la Codina, Saurina i l'Alovet, permeten veure l'evolució que han tingut els edificis al llarg dels segles i, els quatre, són un bon exemple de l'estat de conservació dels béns immobles del terme. La Devesa està en un procés de restauració constant; l'Alovet, a causa de les seves dimensions, té una part restaurada però la part antiga de l'edifici està abandonada; la Codina es troba en un estat precari: tot i no estar abandonada pateix un deteriorament progressiu; i Saurina, que acabarà esfondrant-se si no s'hi posa remei.

Pel que fa als béns mobles, la creu i la pedra termenera necessiten un condicionament de l'entorn; a més, el fet d'estar a l'aire lliure i en llocs aïllats els exposa al perill de la destrucció o l'espoliació; malgrat això, no seríem partidaris de prendre mesures al respecte més enllà de controls rutinaris.

Els fons documentals són molt interessants; el fet que la majoria estiguin en mans privades no hauria de ser impediment per a la seva digitalització, fet que permetria la consulta pública dels fons des del Telecentre SBG, prèvia autorització dels propietaris. A més de facilitar la tasca dels investigadors, evitaria la progressiva degradació dels documents.

El patrimoni immaterial està en un punt d'inflexió; mentre que per un costat hi ha la tendència general al país de recuperar tradicions antigues o d'adaptar-les als nous temps, per l'altre, la tradició oral s'està perdent. Encara ara s'és a temps de fer un recull a fons de la memòria històrica dels habitants de Sant Bartomeu del Grau; d'aquí a uns anys, malauradament, podria quedar oblidada totalment amb la mort de les persones que encara ara mantenen vius els records. La tendència a l'espectacle gratuït i sense fonaments (fires medievals, recuperació de processons....) s'imposa al veritable coneixement de les arrels i la història (o la llegenda) del país; en aquest aspecte, Sant Bartomeu del Grau és a temps d'aportar el seu gra de sorra.

## 2.9 Percentatges i gràfics

Dintre del conjunt de tipologies registrades del patrimoni cultural de Sant Bartomeu del Grau, es mostra clarament el predomini del patrimoni immoble sobre la resta. Aquesta dada, però, s'ha de llegir en termes relatius. És obvi, donant un cop d'ull al conjunt del terme, que es tracta d'un municipi eminentment rural, on el medi natural predomina sobre el medi urbà. A l'inventari del patrimoni cultural s'ha volgut individualitzar aquells elements que, per ells sols, per les seves característiques i per la seva història, destaquen sobre la resta. En el cas concret del medi natural s'han volgut posar de relleu aquelles zones o aquells espècimens que poden servir de referència per a la resta del conjunt per la qual cosa, sempre, el nombre de fitxes del patrimoni immoble serà superior, més tenint en compte els orígens del municipi i el seu desenvolupament al llarg dels anys fins a la configuració del nucli urbà. És com si en els fons documentals s'hagués fet una fitxa per a cada document enlloc de fer-ne només una per a l'arxiu sencer o, en canvi, que les cases del nucli urbà s'haguessin pres com a conjunt i només se n'hagués fet una com va ser, en el seu moment, el criteri del Servei del Patrimoni Arquitectònic de la Generalitat. El gràfic que segueix, doncs, reflecteix els àmbits recollits a l'inventari, en nombres absoluts i en percentatges.

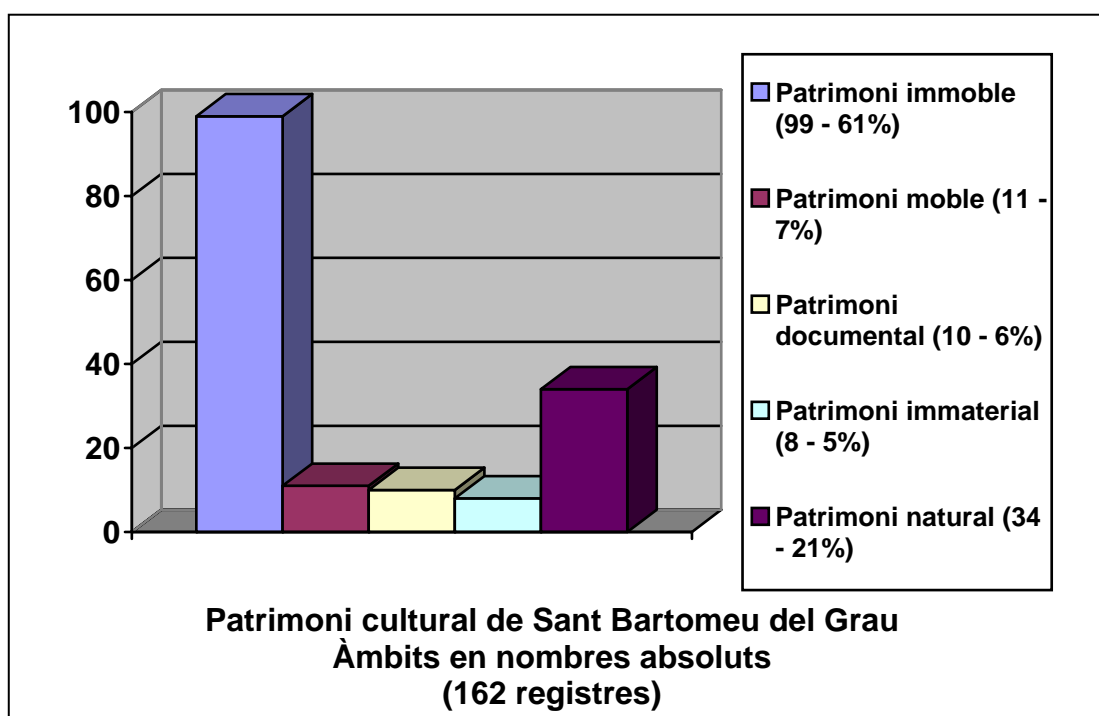

- Patrimoni immoble

Resulta evident que en la distribució per tipologies del patrimoni immoble els edificis estan en majoria; de fet, exceptuant una necròpolis, una pedra termenera i les restes d'una teuleria, la resta d'elements inventariats són edificis, ja siguin aïllats, formant un conjunt o enderrocats. S'han inventariat les masies del terme, les esglésies i, dins nucli urbà, els edificis que s'han considerat "històrics", aquells que van donar forma als actuals carrer Vell i carrer Nou, marcant les pautes de l'urbanisme del poble. Malauradament, la construcció d'alguns edificis de nova planta, sobretot a partir de la segona meitat del segle XX, va suposar la destrucció d'algunes cases que s'haurien pogut d'incloure en aquest apartat.

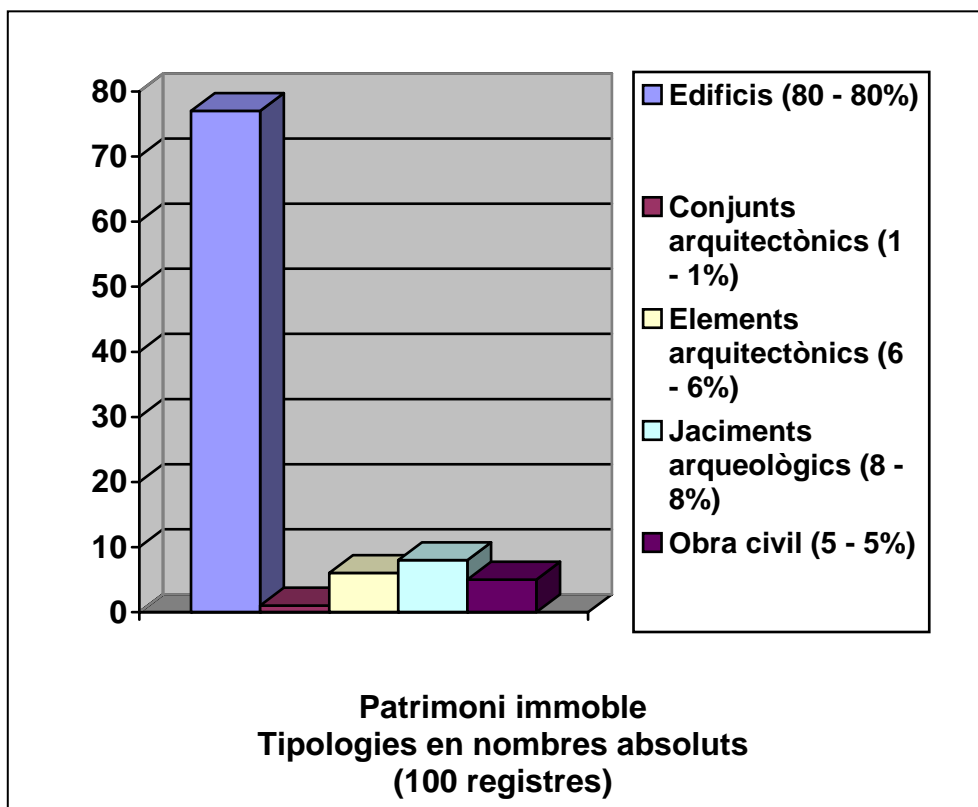

Així, doncs, el 70,8% del patrimoni immoble inventariat es troba disseminat pel terme: l'església Vella, l'antiga parròquia d'Alboquers, les capelles de Sant Genís Sadevesa i la de Sant Jaume de Fonollet, tots els masos històrics, una



pedra termenera (la terma blanca), les restes d'una antiga teuleria a prop del Vilar, els camins de transhumància (considerats com a *obra civil* dins l'àmbit de patrimoni immoble) i la major part del sender de gran recorregut GR-3. Possiblement, aquests edificis religiosos rurals són els més antics conservats al terme; dels masos inicials, alguns d'ells documentats des de l'alta edat mitjana, no en queden restes visibles, o han desaparegut o es van transformar a partir del segle XVII; el mas la Devesa és dels pocs on s'han pogut observar estructures anteriors a aquesta època, però que no anirien més enllà de la baixa edat mitjana.

En el decurs del treball de camp diverses persones van comentar que havien vist termeneres en altres llocs del municipi; malauradament, però, no podien recordar l'indret.

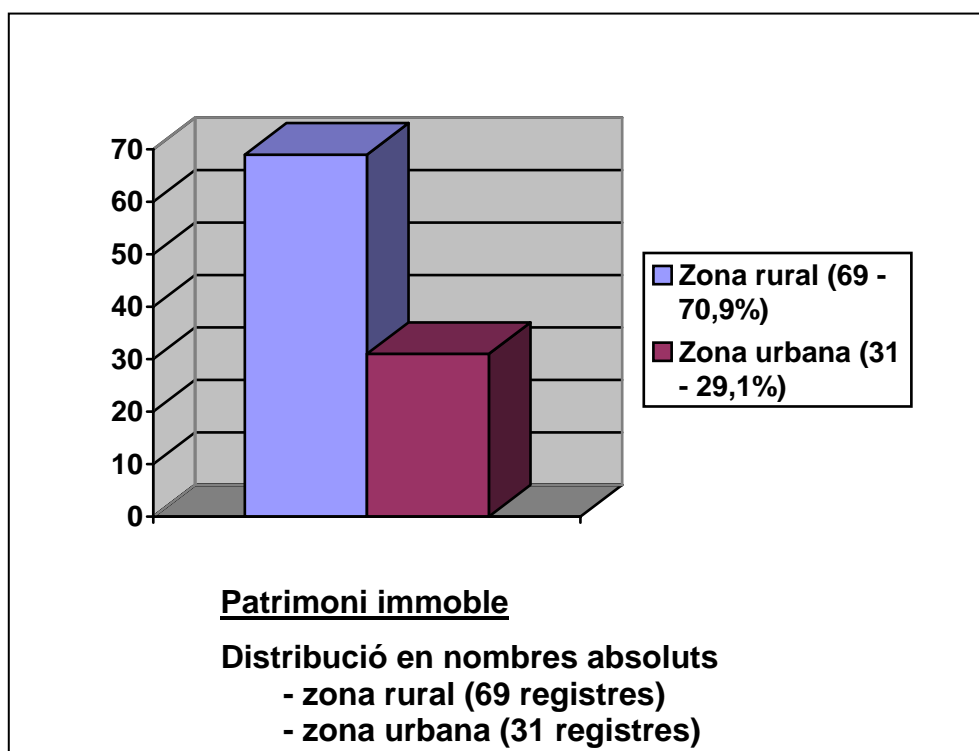

- Patrimoni moble

Els béns mobles “coneguts” són escassos tan sols es van poder inventariar dues fonts dins el casc urbà.

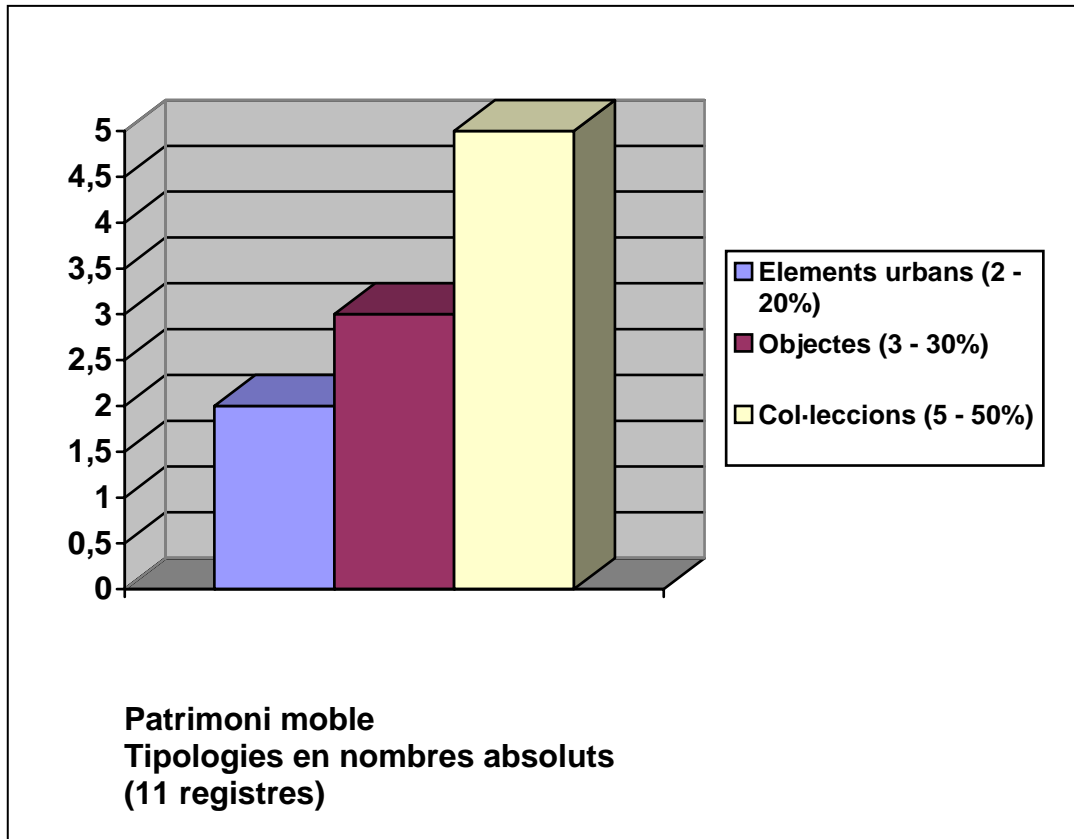

Pel que fa als objectes i les col·leccions podem pensar que n'hi ha més de les que estan inventariades. Cal recordar que no es va poder accedir a l'interior de moltes cases i, en algunes, se'ns va demanar expressament que no es fes menció del que hi havia al seu interior. D'altra banda, encara es conserven objectes (mobiliari, eines, estris domèstics...) que estan en desús i que han quedat arraconats, sense que els seus propietaris en coneguin el seu valor etnogràfic.

- Patrimoni documental

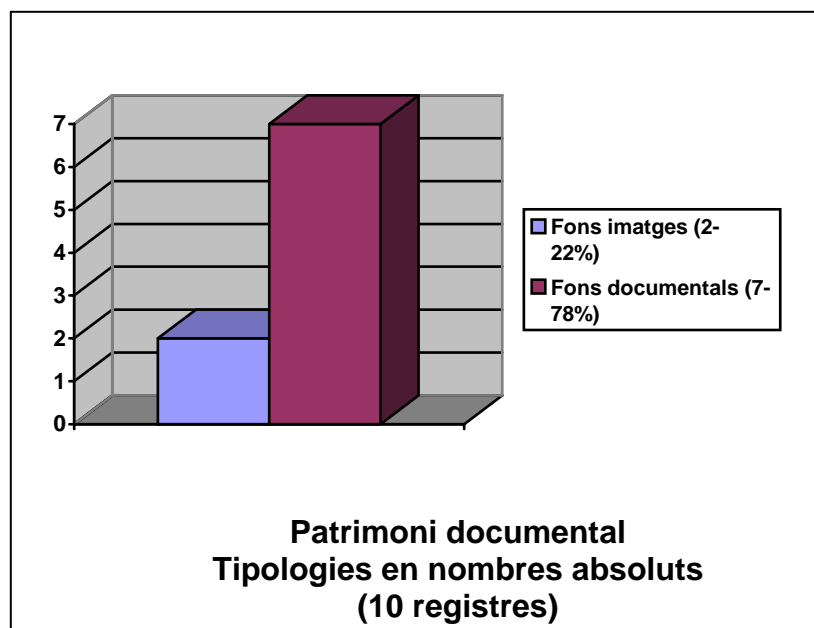

Sortosament, els dos fons d'imatges registrats són accessibles per a la consulta pública. L'un, el fons d'imatges Roma (fitxa núm. 147) va ser cedit a l'ajuntament de Sant Bartomeu del Grau per a la seva digitalització. Un cas semblant va passar amb el fons Arumí (fitxa núm. 6), amb imatges del mas les Ferreres. El propietari del fons el va cedir a l'Arxiu Comarcal d'Osona, on també es varen digitalitzar les imatges, quedant a disposició de les persones que les vulguin consultar. En l'exposició de fotografies antigues que es va fer durant les festes de Nadal de l'any 2002 van aparèixer noves imatges en mans de particulars que, des de l'ajuntament i el Telecentre SBG, es van digitalitzar per a facilitar la seva consulta pública.

De fons documentals n'hi ha 5 que són de consulta pública, si més no pels investigadors. Per una costat hi ha l'arxiu municipal, conservat a l'ajuntament; per l'altra, els arxius parroquials de Sant Bartomeu del Grau i de Sant Jaume d'Alboquers, tots dos a l'Arxiu Episcopal de Vic i l'arxiu municipal d'Hstalric. Malauradament, de l'arxiu d'Alboquers només es conserva un llibre de l'any 1914. Els altres 3 arxius coneguts estan en mans de particulars. El seu contingut és molt interessant, amb documentació que es remunta al segle X. A Vilaseca, per posar un exemple, a més de 204 pergamins dels segles XII-XVI, hi ha 18 llibres amb documentació que va de l'any 1622 al 1744. El principal

problema que tenen aquests fons és que la seva conservació, en armaris i calaixos, no és la més adient.

#### - Patrimoni immaterial

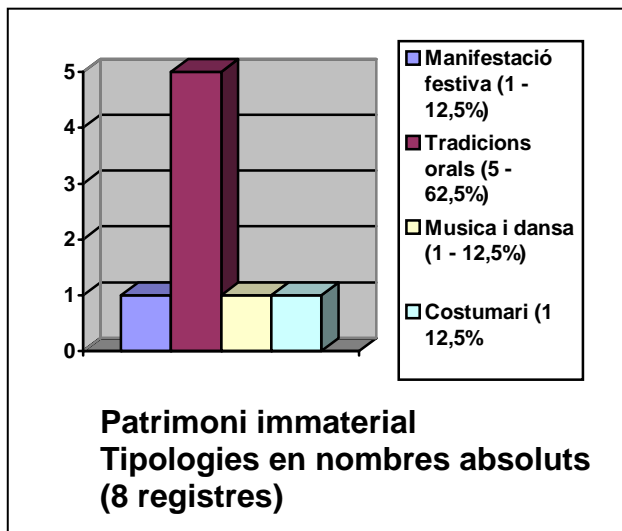

El contingut i la quantitat del patrimoni immaterial pot ser enganyós. S'han recollit 8 registres dels quals un correspon als actes de la festa major, l'altre al ball de bastons, amb música i ball genuïns de Sant Bartomeu del Grau i, un tercer, és el salpàs, de tradició cristiana, encara vigent al municipi. Els 5 elements

del patrimoni oral inclouen llegendes i costums antics que la majoria de la població ja no recorda; tot i així, pensem que encara queda una important tasca a fer en l'aspecte de recuperació de la memòria històrica de Sant Bartomeu del Grau. Els pocs béns inventariats es van obtenir després d'insistir molt i de posar diversos exemples a les persones enquestades.

A l'inici d'aquest apartat parlàvem de patrimoni *enganyós*, sobretot pel que fa a la quantitat. Ens volíem referir al fet que algunes de les tradicions (geganters, fira) són relativament modernes i, d'altres, es comparteixen amb el costumari català (cançons, sardanes, llegendes, contes...) per la qual cosa no s'han inventariat. En definitiva, a banda d'un patrimoni immaterial genuí de Sant Bartomeu del Grau, els seus habitants disposen i gaudeixen d'un patrimoni compartit amb altres municipis de la comarca i de Catalunya.

#### - Patrimoni natural

En el primer gràfic destaquen les zones d'interès natural per sobre dels espècimens botànics singulars. De fet, el conjunt del municipi és un gran espai natural del qual hem individualitzat espècimens i zones que, per les seves característiques, poden ajudar a copsar la realitat del terme.

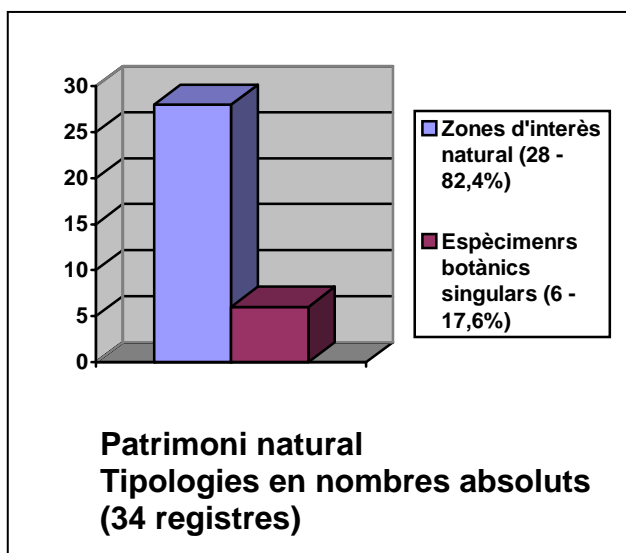

En els espècimens botànics hi ha una planta peculiar, la grandalla (*Narcissus Poeticus*). Se'n coneixen colònies al Montseny, però el seu hàbitat natural és el Pirineu; és possible que hagi trobat un microclima idoni al capdamunt del cingle de Sant Bartomeu. La resta d'exemplars, roures i alzines, destaquen per

les seves dimensions i, en alguns casos, per ser referents toponímics per a molta gent del municipi.

Al gràfic següent s'han separat i barrejat els béns inclosos en cadascuna de les tipologies anteriors. Els arbres, les plantes i els punts d'interès geològic són elements prou definits per ells mateixos. Les fonts i rieres han d'entendre's en relació amb el biòtop del qual formen part i que, sense dubtes, condicionen.

S'ha englobat en el terme "zones d'interès natural" diversos espais (arbredes, prats, una bassa, un refugi de fauna salvatge, un jardí i un espai d'interès natural) en els quals no s'individualitzen els seus elements, però que formen un ecosistema que cal protegir. Pel que fa al jardí de Les Ferreres (fitxa núm. 127) cal remarcar l'existència d'un teix (*Taxus bacatta*), espècie que està especialment protegida prohibint-se, fins i tot, la poda. El jardí entraria en la categoria de "jardins històrics" recollida en la Llei del Patrimoni Cultural Català; a efectes del present inventari, des de l'Oficina de Patrimoni Cultural de la Diputació de Barcelona, es va considerar adient incloure aquest tipus de jardins en la tipologia de zones d'interès natural.

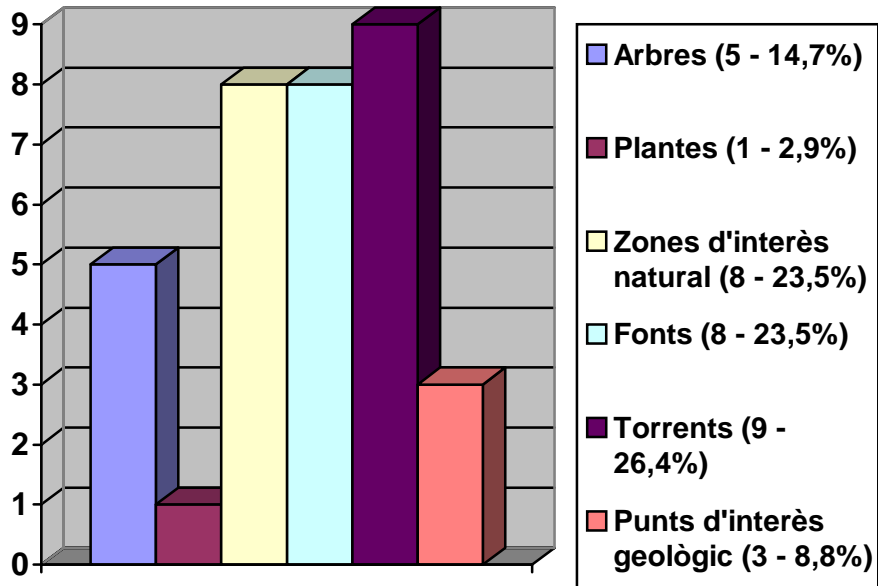

**Patrimoni natural**  
**Elements que formen les diferents tipologies**

### 3 . Llistats d'elements fixats i no fixats

El nombre de fitxes d'elements inventariats és de 148. Aquestes fitxes, amb el temps, es podran anar ampliant i modificant. Al final de la present memòria es presenten diversos llistats dels elements que han estat fixats: per *ordenació numèrica* (número de fitxa, denominació, codi, àmbit i tipologia; és un llistat amb l'ordre de les fitxes aleatori, depenent únicament de l'ordre que es varen entrar a la base de dades; és com estan ordenades i presentades les fitxes completes); *ordenació tipològica* (codi, àmbit, tipologia, denominació i número de fitxa); *ordenació onomàstica* (denominació, àmbit, codi, tipologia i número de fitxa; ordre alfabètic a partir de la denominació dels béns inventariats; la denominació que s'ha pres com a *oficial* és la facilitada per les persones que han donat la informació i per la qual són més comunament coneguts els dits béns)

Els criteris de selecció han estat relatius; els diferents béns inventariats s'han seleccionat a partir del conjunt d'elements existents al municipi i de l'interès que aquests poden tenir com a béns d'interès local. Ha estat determinant la història i l'evolució del municipi en la selecció dels elements del patrimoni immoble, intentant reflectir el pas d'un municipi disseminat i agrícola a un nucli erigit a l'entorn d'una via de comunicació. Els elements del patrimoni natural seleccionats pretenen ser un recull de les característiques del municipi, amb un nucli urbà construït al cim d'una carena i unes pautes de poblament històric que seguien les valls de les rieres; així mateix, no cal oblidar les singularitats geològiques de la zona de Sant Bartomeu del Grau i la seva relació en la configuració del paisatge actual de la Plana de Vic. Pel que fa al patrimoni documental, immaterial i moble, s'ha recollit el màxim d'elements possibles atenent a la migradesa d'aquestes tipologies en el conjunt del municipi; sobretot pel fet que molts dels elements recollits a les fitxes poden acabar desapareixent i, malauradament, d'alguns d'ells potser només en quedarà constància a les fitxes d'aquest inventari.

## - Elements no fixats

Els elements no fixats corresponen a béns del patrimoni immoble que o bé han desaparegut, que se'n desconeix la seva ubicació o que no s'han pogut localitzar.

- Sant Miquel de l'Erm. Capella desapareguda. "Situada dins l'antic terme del castell de Gurb, fou sempre una capella rural dependent de la parròquia de Sant Bartomeu del Grau. Les primeres notícies comencen l'any 1179, quan el 7 d'agost el bisbe de Vic, Pere de Redorta, consagrà la capella de Sant Miquel de l'Erm, i aquest dia 24 masos del terme es varen comprometre a sostenir l'església. La capella, se segueix documentant fins al 1404. S'ha conservat per tradició la possible existència d'una comunitat de deodonats, però aquesta possible comunitat no té confirmació documental. Després del principi del segle XV hom no coneix cap notícia de la seva existència, la qual cosa fa pensar en una decadència del culte i en un enrunament de la capella, que podria ser causat pels terratrèmols del segle XV. Al principi del segle XX encara es veien les runes de la capella, però desaparegueren quan es renovà el mas Sant Miquel, tan antic com la capella" (PLADEVALL, BENET, 1984:81).

- Masos d'ubicació desconeguda. Apareixen en una consuetat de 1599 (BENITO, 2001), però no s'ha pogut comprovar si encara en queden restes físiques (Altamany, Paumanys, Soler Jussà, Soler Sobirà...). Es desconeix on estaven situats.

- Elements no localitzats dels que es desconeix la seva denominació exacta. Els actuals llogaters de la Devesa varen informar de l'existència de les restes muràries d'un edifici enderrocat, un antic mas. Està situat entre la Devesa i Torrats. Se'n desconeix el nom i la seva ubicació exacta.

- Restes arqueològiques desaparegudes. Els dòlmens del Vilar, actualment desapareguts per causes antròpiques, van generar una bibliografia important.



El dolmen del Vilar I estava situat a la urbanització del Bingrau (UTM DG 331482; latitud 2°10'60"N, longitud 41°59' E; 887 m. s.n.m.). Va ser excavat per Josep Gudiol, de la "Secció d'Exploradors" del Centre Excursionista de Vic", l'any 1919. Al volum III (1918-1919) del *Butlletí del Centre Excursionista de Vic* hi ha la descripció de l'excursió que es va fer el 20 d'agost de 1919 a Sant Bartomeu del Grau amb la finalitat d'«explorar» el dolmen "del Hermit del Vilar I". Aquest dolmen està descrit a la fitxa núm. 01 de la Carta Arqueològica de Catalunya corresponent a Sant Bartomeu del Grau; la fitxa va ser redactada per Walter Cruells el juliol de 1984 i revisada pel mateix arqueòleg durant l'agost de 1990. Seguint les descripcions de Josep Gudiol, Walter Cruells el va descriure així: "era una cista rectangular oberta, orientada N-S, format per 3 lloses que emmarcaven una cambra d'1 m<sup>2</sup>. El túmul seria d'uns 4 m de diàmetre segons la descripció de Gudiol; Batista en dibuixa una planta amb un diàmetre de 8 m i una alçada d'1,5 m" (CRUELLES, 1984a). Entre el material arqueològic destacable es citen diverses restes òssies (costelles, fragment de mandíbula, peces molars i un húmer), un fragment de ganivet de sílex de color blanc-rosat, de secció trapezoïdal, de 4 cm de llargada i amb retoc i una petxina foradada i alguns fragments de ceràmica informes de pasta negra. La cronologia del dolmen és del bronze antic (1.800 – 1.500 aC). La bibliografia citada a la fitxa de l'Inventari del Patrimoni Arqueològic de Catalunya és la següent:

*Carta Arqueològica de España. Barcelona*, Centro Superior de Investigaciones Científicas. Madrid, 1965. Pàg. 173.

BATISTA NOGUERA, Ricardo (1963). *Sepulcros megalíticos de la comarca de Vic*. Instituto de Prehistoria y Arqueología de la Diputación Provincial de Barcelona, Corpus de Sepulcros Megalíticos, España: Fascículo 2. Barcelona.

COLOMINES, J. I GUDIOL, J. (1923). "Sepulcros megalíticos a l'Ausetania", a *Quaderns d'Estudis*, vol. XV, núm. 57. Barcelona. pàg. 359-360.

GUDIOL I RICART, Josep (1920). *Les primitives civilitzacions ausetanes*, vel·lografiat a mà, pàg. 13-14.

PERICOT, L. (1925). *La civilización megalítica catalana y la cultura pirenaica*, Universitat de Barcelona. Barcelona. pàg. 101.

RIUS SERRA, J. (1915-1920). "Sepulcros megalíticos excavats pel Museu de Vic", a *Anuari de l'Institut d'Estudis Catalans*, vol. VI. Barcelona. pàg. 504.

E. 2 (Vic), 2 (1).

COSTES DEL VILAR I (San Bartolomé del Grau). N.º 2 (1).

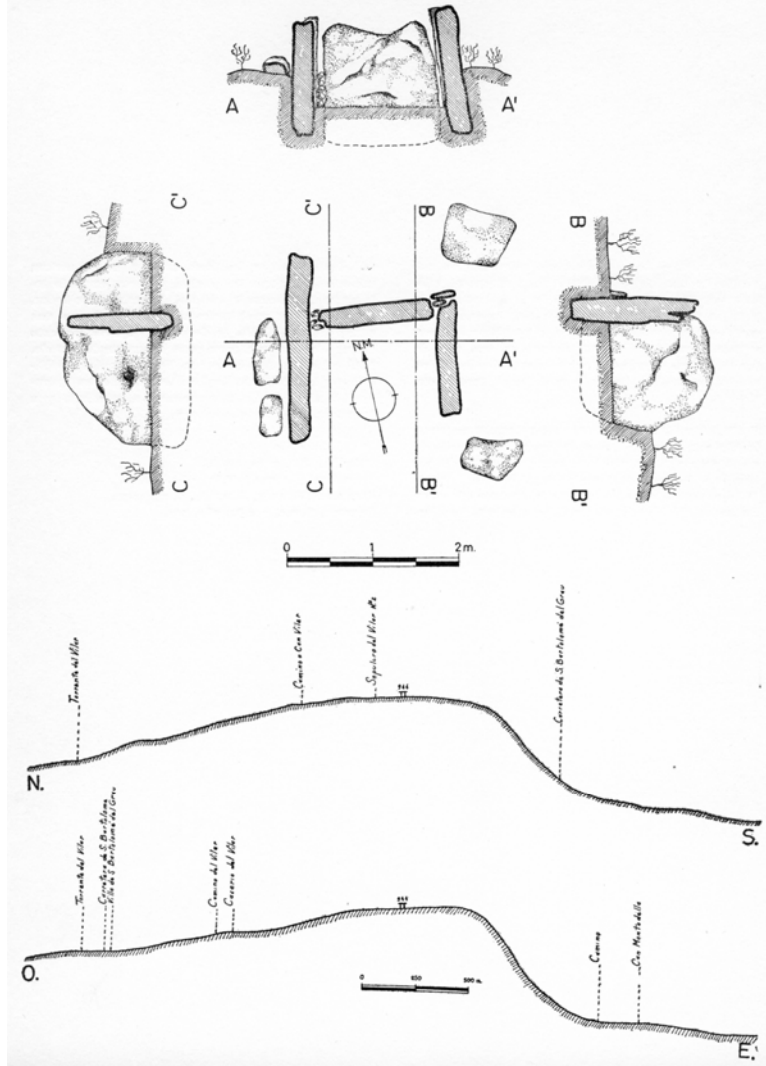

Planta, seccions i perfils topogràfics del domèn del Vilar I (Batista, 1963).

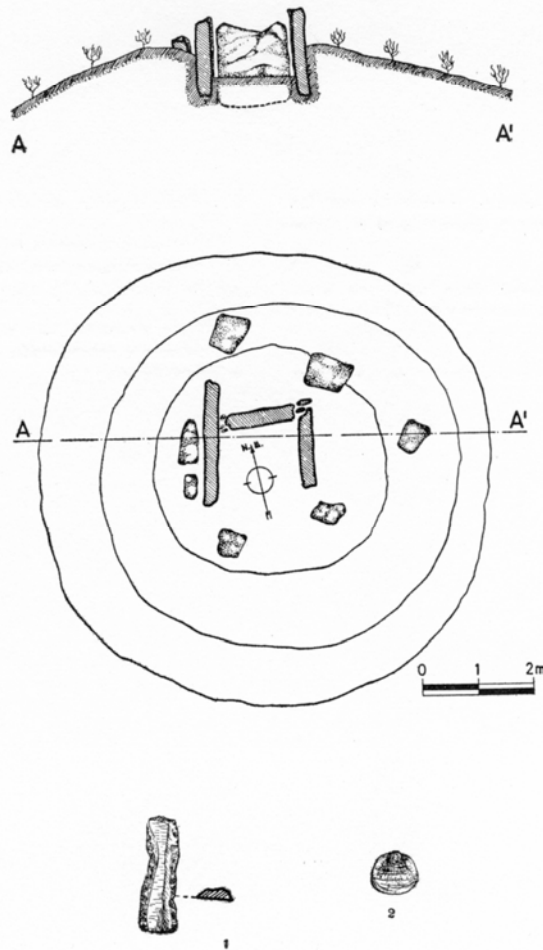

Planta i secció del dolmen del Vilar I (Batista, 1963).  
 La figura 1 correspon a un fragment de ganivet de sílex;  
 la figura 2 és d'una petxina foradada utilitzada com a penjoll.

El dolmen del Vilar II també era a l'actual urbanització del Bingrau (latitud 2°10'58"N, longitud 41°59'13" E; 887 m. s.n.m.). Va ser excavat per membres de la "Secció d'Exploradors" del Centre Excursionista de Vic", l'agost de 1919. A la pàgina 161 del volum III de les *Actes del Butlletí del Centre Excursionista de Vic* hi ha la descripció de l' "Excursió per a estudiar l'arca de l'Hermot del Vila a St. Bartomeu del Grau", que es va fer el dia 25 d'agost de 1918. Aquest dolmen està descrit a la fitxa núm. 02 de la Carta Arqueològica de Catalunya corresponent a Sant Bartomeu del Grau; la fitxa va ser redactada per Walter

Cruells el juliol de 1984; el mateix arqueòleg en va fer una revisió l'agost de 1990 en la que deia que "el jaciment necessita urgentment algun tipus de protecció doncs pateix un procés de degradació constant i d'utilització incorrecta (cabana)" (CRUELLS, 1984b); la revisió de la fitxa nova servir de massa res i, finalment, el monument va ser destruït l'any 1997 durant uns moviments de terres realitzats sense autorització pel propietari de la finca.

Quan l'Ajuntament paralizzà les obres, el mal ja estava fet. Els expedients que s'obriren per part de l'Ajuntament, Consell Comarcal, Generalitat i Tribunal Superior de Justícia s'acabaren arxivant sense determinar responsabilitats administratives ni penals. El novembre de 1999 l'Ajuntament va emprendre una excavació, dirigida pels arqueòlegs Xavier Clop i Walter Cruells, per a determinar si encara quedaven restes *in situ* del monument megalític destruït. Els resultats van ser completament negatius i es constatà la desaparició íntegra del jaciment. Tot i això, l'Ajuntament decidí, l'any 2000, adquirir la finca al propietari, que passà definitivament al municipi l'any 2002. Amb la lamentable destrucció d'aquest dolmen, que estava donat d'alta en l'Inventari del Patrimoni Arqueològic de Catalunya, va desaparèixer irremeiablement un dels sepulcres tumulars en cista més característics de la fase final del megalitisme i principis de l'Edat del bronze a Catalunya (2.000 – 1.500 aC).

La descripció del dolmen era la següent: "Era una cista de planta rectangular, tancada i sense llosa de coberta, orientada N-S. Formada per 6 lloses irregulars amb una amplada màxima de 2,30 m i una llargada de 2,50 m, l'alçada era d'1,50 m. Túmul circular d'uns 8 m de diàmetre. No es conservaven restes òssies, però sí diversos fragments de ceràmica negrosa informe, un ganivet de sílex blanc, no sencer amb algun retoc lateral de 35 mm, així com una petxina foradada" (CRUELLS, 1984b). El material arqueològic es conserva al Museu Episcopal de Vic. La cronologia del dolmen és del bronze antic (1.800 – 1.500 aC).

La bibliografia citada a la fitxa de l'Inventari del Patrimoni Arqueològic de Catalunya és la següent:

*Carta Arqueològica de Espanya. Barcelona*, Centro Superior de Investigaciones Científicas. Madrid, 1965.

BATISTA NOGUERA, Ricardo (1963). *Sepulcros megalítics de la comarca de Vic*. Instituto de Prehistoria y Arqueología de la Diputación Provincial de Barcelona, Corpus de Sepulcros Megalítics, España: Fascículo 2. Barcelona.

*Butlletí del Centre Excursionista de Vic* (1919). Vol. III, pàg. 97-98.

COLOMINES, J. I GUDIOL, J. (1923). "Sepulcres megalítics a l'Ausetania", a *Quaderns d'Estudis*, vol. XV, núm. 57. Barcelona. pàg. 360-361.

GUDIOL I RICART, Josep (1920). *Les primitives civilitzacions ausetanes*, vel-lografiat a mà, pàg. 43-45.

GUDIOL, J. (1920). "Nova cista a St. Bartomeu del Grau", *Secció d'Exploracions del Centre Excursionista de Vic*, núm. XVI. Vel-lografiat a mà.

PERICOT, L. (1925). *La civilització megalítica catalana y la cultura pirenaica*, Universitat de Barcelona. Barcelona. pàg. 101.

RIUS SERRA, J. (1915-1920). "Sepulcres megalítics excavats pel Museu de Vic", a *Anuari de l'Institut d'Estudis Catalans*, vol. VI. Barcelona. pàg. 505.

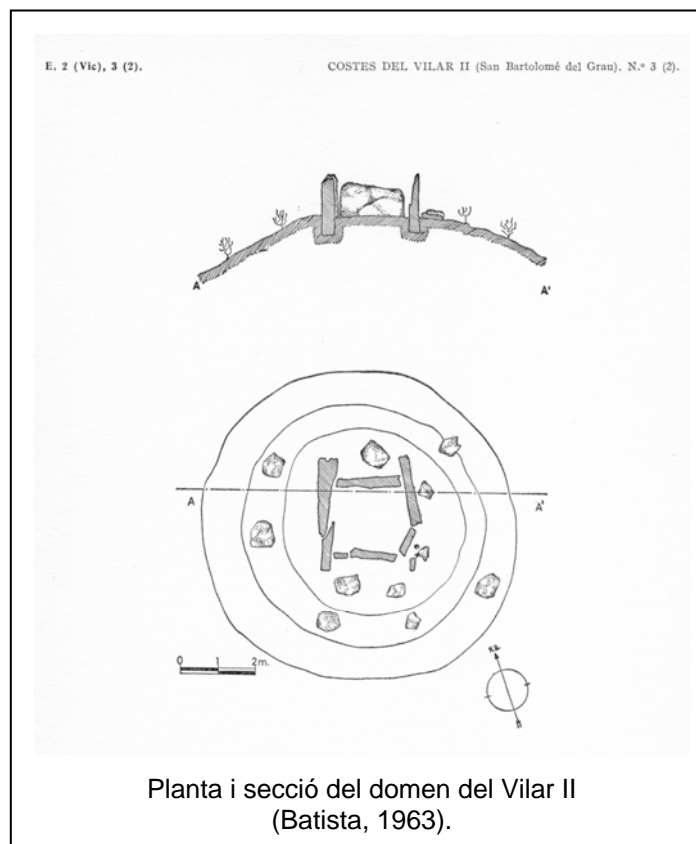

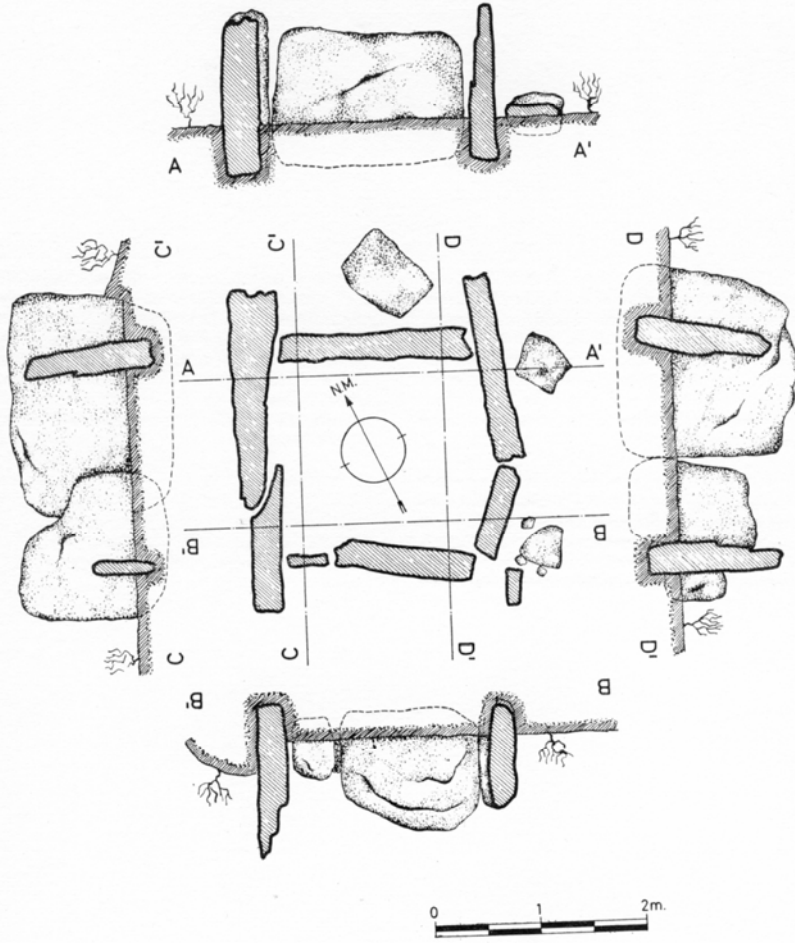

Planta i seccions del domèn del Vilar II  
(Batista, 1963).

Batista va visitar els dòlmens l'hivern de 1962 i fou aleshores quan aixecà la planimetria.

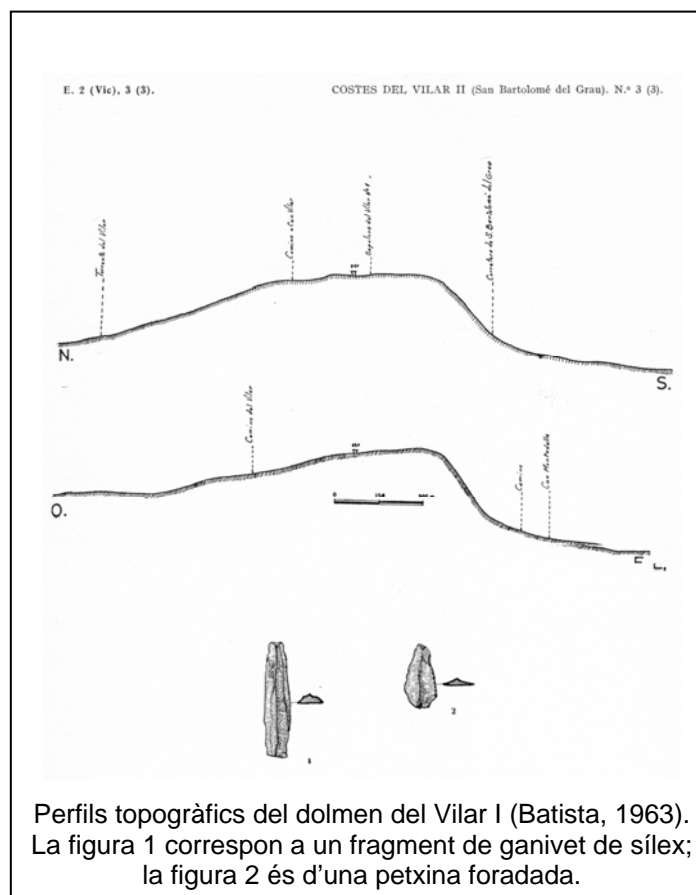

- Restes arqueològiques desaparegudes i de difícil ubicació. Quan es varen fer les fitxes de Vilatortella i de la necròpolis de Vilatortella vam estar parlant amb el propietari de la finca, el Sr. Isidre Carbonell. Durant la conversa va comentar la troballa fortuïta de diversos elements, alguns d'ells ja desapareguts i, d'altres, d'ubicació molt indefinida. En el moment de realitzar les obres del pantà que subministra aigua a la finca (al costat dret de la carretera C-154), es va destruir una estructura de maó massís amb moltes restes de ceràmica; el Sr. Isidre Carbonell opinava que podia tractar-se d'una bòvila o d'un possible forn. Així mateix, en un marge situat a l'oest de la finca, es va tallar una estructura on hi havia terra cuita (forn?). Es tracta de troballes casuals totalment imprevisibles que es van destruir sense poder-les documentar. No hauria d'estranyar que en altres indrets del terme municipal hagués passat el mateix amb d'altres restes.

- Collet del cementiri dels moros. Existeix com a topònim a prop del mas la Devesa. Tot i que no hi apareixen restes visibles, és possible que en aquest lloc hi hagués hagut una necròpolis semblant a la de Vilatorrella. El fet que en el topònim hi consti que el cementiri és “dels moros” no cal fer-ne gaire cas; a Catalunya, és habitual atribuir a “els moros” tota mena de vestigis històrics, sobretot torres i castells, encara que aquests mai no hagin estat ocupats, i molt menys construïts, pels àrabs. Es tractaria, doncs, d'un topònim significatiu pel que fa a la tipologia de les possibles restes conservades, però no pel que fa a la seva adscripció.

- Plaça Balladora. És al terme de Santa Cecília de Voltregà. És citat per les persones del poble com a lloc on es reunien bruixes i, actualment, com a topònim. En algun recull de llegendes de la comarca d'Osona publicat recentment es situa, erròniament, dins el terme municipal de Sant Bartomeu del Grau; de fet, un dels principals accessos és per Sant Bartomeu, pel camí que porta a Sant Cecília.

- Roure Fumador. Era un roure situat al trencat de Vilaseca, al camí que anava de Sant Bartomeu a Perafita. Els que l'havien vist expliquen que hi havia un forat al tronc, a tocar de la soca. El seu interès és toponímic, ja que el “Roure fumador” no existeix; es va tallar al voltant dels anys '50 del segle XX, en el moment de fer la carretera de Vic a Perafita (BV-4601; PK. 16,100); sembla que el roure feia nosa per a passar els transports grans. El nom ha quedat a la toponímia del municipi, tot i que ja només el recorda la gent més gran del poble. El roure era un lloc de parada de la gent que anava a mercat; s'aturaven, amb cavalls i carros, a l'entorn del roure i aprofitaven per fumar.

- Camp dels Aiguerols. És un camp situat a la dreta del camí que porta al mas dels Solans, passat el Pujol, que presenta un pla inclinat considerable (820 / 800 m.s.n.m.). La informació la varen facilitar als Solans: sembla ser que, anys enrera, aquest camp era una zona molt humida i l'aigua sovint es trobava a la superfície (d'aquí li ve el nom). Conten que es van arribar a construir canalitzacions de maó massís per a reconduir tota l'aigua fora del camp. Entre



els anys '80 i '90 del segle XX s'hi va haver de fer una rasa i es varen trobar alguns dels maons utilitzats. Fins i tot, sembla que algun espai s'havia condicionat per a poder-hi rentar la roba. L'aigua del camp, o l'aquífer que en resta, va a la font dels Solans, situada a la pollancreda de la part baixa del camp. L'estat de conservació es considera precari, poca gent recorda la seva existència i no hi ha restes visibles que ho corroborin.

- Cal Casanovas. Aquest edifici situat a la Plaça Griera ha sofert moltes modificacions i els actuals propietaris, vinguts de fora, desconeixen la història de la casa.

- Creu de Coll Griell. Tot i que és coneix la seva presència a través de la documentació i de la memòria històrica de la gent gran de Sant Bartomeu, aquesta creu no ha estat localitzada. Era una de les creus que hi havia a la parròquia en temps de l'església vella, i va esdevenir lloc de culte fins a mitjan segle XX, moment en que s'hi celebrava una processó fins aquest indret. Aquesta d'estructura, catalogada com a BIC segons decret 14 març de 1963 núm. 571/63, actualment es troba desapareguda, tant l'element format per la creu com el suport.

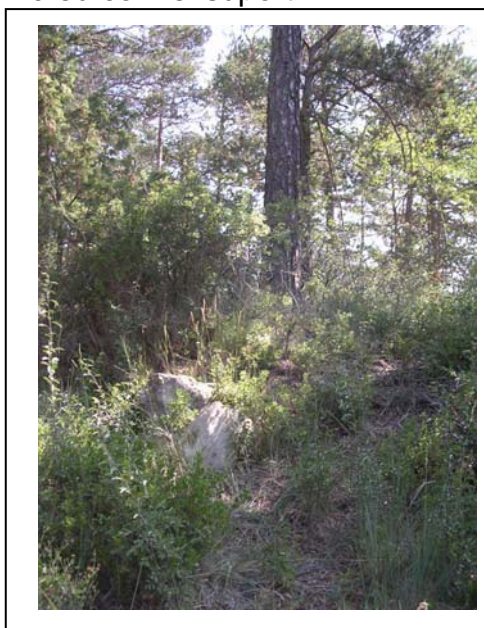

Serrat de Coll Griell

## 4. Bibliografia

La bibliografia referent a Sant Bartomeu del Grau tot i semblar força atípica és l'habitual de molts municipis rurals, de formació relativament moderna, que a més no tenen un edifici singular dins el seu terme, amb catalogació de monument, que hagi merescut l'interès dels historiadors. El patrimoni documental no s'ha estudiat en la seva globalitat; el que s'ha fet és aprofitar dades d'aquesta documentació per a estudis corresponents a altres zones del municipi i, les que feien referència al municipi, no s'han publicat. Del patrimoni natural només existeixen referències en manuals de geologia, els quals apunten molt breument les característiques de la cinglera de Sant Bartomeu (el "grau" del topònim), però sense fer-ne més menció, i molt menys a la resta del terme; pel que fa als camins, caldrà esperar a la publicació dels estudis del Grup de Treball de Transhumància del Solc que es dedica a aquest apartat. La tradició oral es limita a un parell de cites de Joan Amades i unes altres incloses en un llibre sobre les llegendes de la Plana de Vic que, a més, no es varen recollir a Sant Bartomeu.

AADD. 2003. Museu Episcopal de Vic. Guia de les col·leccions. Museu Episcopal de Vic.

AMADES, Joan (1984). *Costumari català. El curs de l'any*. Salvat Editores, S.A.. Vol. III.

ARMENTERAS, Roser *et alii* (1998). *Catàleg del patrimoni natural i arquitectònic de Sant Bartomeu del Grau*. Proposta de Projecte. Sant Bartomeu del Grau. Inèdit.

*Arxiu municipal. Sant Bartomeu del Grau*. Oficina de Patrimoni Cultural. Àrea de Cultura, Diputació de Barcelona, 1997. Tríptic informatiu.

Associació Catalana de Senderisme (2002).  
[http://www.euro-senders.com/web\\_cat/index.htm](http://www.euro-senders.com/web_cat/index.htm)

BASTARDES, J. 1983. Les creus al vent. Ed. Millà. Col·lecció art lliure n.1. Barcelona.

BATISTA NOGUERA, Ricardo (1963). *Sepulcros megalítics de la comarca de Vic*. Instituto de Prehistoria y Arqueología de la Diputación Provincial de

Barcelona, Corpus de Sepulcros Megalítics, España: Fascículo 2 (Sepulcros 1 a 13; 37 fichas). Barcelona.

BENITO, Emili (2000). "Breu recull toponímic del terme de Sant Bartomeu del Grau i entorns", a *Societat Onomàstica. Butlletí interior: antroponímia, toponímia i bibliografia de la Societat Onomàstica*, núm. LXXXI, juny 2000. Barcelona, p. 58-68.

BENITO, Emili (2001). "El llegat documental de la parròquia: La consuetud de 1599", a *Art de les parròquies de Sant Bartomeu del Grau i Sant Jaume d'Alboquers*. Edita: Parròquies de Sant Bartomeu del Grau.

BENITO, Emili; ARMENTERAS, Roser (2001). <http://www.sbg.llucanes.net> - temes, cases de pagès.

Burguesa, Ca l'Aumatell, Can Pela, Casanova de Vilaseca, El Bosquet, El Pujol, El Vilar, Els Solans, Fonollet, L'Alovet, La Caseta, La Caseta del Permanyer, La Codina, La Guàrdia, La Masia, La Quintaneta, La Serra, Les Ferreres, Mas Reig, Rimbau, Rocanegra, Rogers, Santmiquel, Saurina, Vilanova, Vilaró, Vilaseca.

BENITO, Emili; ARMENTERAS, Roser (2002). <http://www.sbg.llucanes.net> - temes, cases de pagès.

Ca l'Escolà, Cal Carreter, Cal Nasi, Ca la Mònica, Casamiquela, El molí de la Codina, El Permanyer, El Pujolot, La Codina, La Masoveria, La Solana, La Vall, Monellots, Monells, Sant Genís,

BENITO, Emili; ARMENTERAS, Roser (2003). <http://www.sbg.llucanes.net> - temes, cases de pagès.

Pere-riera

BOFILL, Pere (1921-1924). "Les esglésies antigues del terme de Gurb". *Butlletí del Centre Excursionista de Vich*, vol. IV, Vic.

CASAS, Joan. (2005a). *Memòria de la intervenció arqueològica a l'Església Vella de Sant Bartomeu del Grau. Sant Bartomeu del Grau. Osona*. Inèdita.

CASAS, Joan. (2005b). Memòria de la prospecció arqueològica superficial de la nova carretera des de l'Eix Transversal a l'alçada del tunel de la Font Freda (C-25) fins al pk 14 de la carretera C-154. (Sant Bartomeu del Grau- Oristà- Muntanyola i Olost/ Osona). Inèdita.

CAMPS I ARBOIX, Joaquim de (1977). "Les Ferreres", a *Les cases pairals catalanes*. Edicions Destino, (5a edició; 1a, 1965). Barcelona. 60-62.

CARCELLER, Xavier (dir.) (1996). *Pla especial de protecció del medi natural i del paisatge de la riera de Sorreigs*. Direcció General del Patrimoni Natural. Generalitat de Catalunya. Barcelona.

<http://www.gencat.es/mediamb/pn/plans/srg.doc>

CRUELLES, Walter (1984a). "Costes del Vilar I", a *Carta Arqueològica: Osona*. Arxiu d'Inventari del Patrimoni Arqueològic de Catalunya. Servei d'Arqueologia. Inèdita.

CRUELLES, Walter (1984b). "Costes del Vilar II", a *Carta Arqueològica: Osona*. Arxiu d'Inventari del Patrimoni Arqueològic de Catalunya. Servei d'Arqueologia. Inèdita.

GINEBRA I MOLINS; Rafel (1998). *El manual primer de l'Arxiu de la Cúria Fumada de Vic (1230-1233)*, Fundació Noguera (Acta Notariorum Cataloniae, núm. 6 i 7). Barcelona.

GRACIA, Carles (dir.) (s.a.). *Inventari Ecològic i Forestal de Catalunya*, versió digital). Centre de recerca Ecològica i Aplicacions. Direcció General del Patrimoni Natural i del Medi Físic, Departament de Medi Ambient / Universitat de Barcelona. <http://creaf.uab.es>

GROS, Miquel S.; MASNOU, Josep M.; ORDEIG, Ramon (1997). *Arxiu Episcopal de Vic. Secció d'Arxius parroquials, monàstics, corporatius i privats. Catàleg dels fons*, actualització a cura de Rafel GINEBRA; primera part: A-O, segona part: P-V. Biblioteca i Arxiu Episcopals. Vic.

Informe (2002). *Informe social del municipi de Sant Bartomeu del Grau*. Diputació de Barcelona. 2002. <http://www.diba.es/municipis> ruta: Sant Bartomeu del Grau, Indicadors socials

MOLERA, Joan (1982). "Sant Bartomeu del Grau". *Inventari del Patrimoni Arquitectònic de Catalunya*. Servei del Patrimoni Arquitectònic. Generalitat de Catalunya.

- Fitxa núm. 23 "Pere Riera"
- Fitxa núm. 24 "Portals de Pere Riera"
- Fitxa núm. 44 "Mas el Vilaró"

MOLERA, Joan (1983). "Sant Bartomeu del Grau". *Inventari del Patrimoni Arquitectònic de Catalunya*. Servei del Patrimoni Arquitectònic. Generalitat de Catalunya.

- Fitxa núm. 7 "La Codina"
- Fitxa núm. 10 "Fonollet"
- Fitxa núm. 33 "La Sala"
- Fitxa núm. 45 "Vilaseca"

MOLERA, Santi (2000). "Tomba del carrer Nou, núm. 12", a *Carta Arqueològica: Osona*. Arxiu d'Inventari del Patrimoni Arqueològic de Catalunya. Servei d'Arqueologia. Inèdita.

ORRIOLS, Gil (1986). "Sant Jaume de Fonollet". *Catalunya Romànica, vol. III, Osona-II*. Fundació Enciclopèdia Catalana. Catalana.

PI DE CABANYES, Oriol (1990). "Les Ferreres" a *Cases Senyorials de Catalunya*. Edicions 62. Barcelona. 102-109.

PLADEVALL, Antoni (1972). "Sant Jaume de Fonollet a Sant Bartomeu del Grau". *Hoja Diocesana*. Vic. (12.11.1972).

PLADEVALL, Antoni; BENET, Albert (1984). "Esglésies d'Osona anteriors al 1300. Sant Bartomeu del Grau. Sant Cugat (o Sant Jaume) d'Alboquers". *Catalunya Romànica*. Vol. II, Osona-I. Fundació Enciclopèdia Catalana, Barcelona. pàg. 81.

PLADEVALL, Antoni; BENET, Albert (1986). "Sant Genís sa Devesa". *Catalunya Romànica*. Osona II, vol. III. Fundació Enciclopèdia Catalana. Barcelona. Pàg. 474-475.

PLADEVALL, Antoni (1993). "Sant Bartomeu del Grau". *Gran Geografia Comarcal de Catalunya, vol. VIII, Osona i Ripollès*. Enciclopèdia Catalana. Barcelona. 247-249.

ROCAFIGUERA I GARCIA, Francesc de (1991). *Parròquia de Sant Julià Sassorba 1.091-1991. Notes per a la història de la parròquia de Sant Julià Sassorba*, Parròquia de Sant Julià Sassorba. Gràfiques Diac. Vic.

ROVIRÓ, Xavier (2000). *100 llegendes de la plana de Vic*. Farell (col·lecció popular, llegendes núm. 4). Sant Vicenç de Castellet.

SURINYACH, Miquel (1985). *Pla especial de protecció del patrimoni arquitectònic i natural de Vic, sector fora muralles. Pla especial d'arquitectura en les façanes de part de les Rambles*. Departament de Política Territorial i Obres Públiques, Generalitat de Catalunya / Ajuntament de Vic. Barcelona, 1985.

SR ASSOCIATS (2000). *Sant Bartomeu del Grau. Plànol d'Informació Municipal*. SR ASSOCIATS. Vic.

TORRES, Jordi; SALVANS, Josep; COROMINAS, Josep (2000). *Els Camins Ramaders del Lluçanès*. Solc. Àmbit de recerca i documentació del Lluçanès. Col·lecció "La ramada encantada", vol. 0. Lluçà.

VILARRODÀ, Jordi (2003). "La UVic serà la seu d'una xarxa d'entitats de custòdia del territori". *El 9 Nou*, núm. 2271 (7.03.2003), Premsa d'Osona, S.A. Vic. Pàg. 11.

YLLA-CATALÀ, Gemma (1990). "Sant Bartomeu del Grau". *Inventari del Patrimoni Arquitectònic de Catalunya*. Servei del Patrimoni Arquitectònic. Generalitat de Catalunya. Barcelona.

- Fitxa núm. 13 "Làpida de les Ferreres"

- Fitxa núm. 26 “La Caseta del Permanyer”
- Fitxa núm. 29 “La Quintaneta”
- Fitxa núm. 40 “La Vall”
- Fitxa núm. 42 “Vilanova”
- Fitxa núm. 43 “Bugader de Vilanova”
- Fitxa núm. 49 “Necròpolis de Vilatortella”
- Fitxa núm. 51 “Casa d’Alboquers (o Boquers)”
- Fitxa núm. 56 “Galliners”
- Fitxa núm. 59 “Sant Jaume i Sant Genís d’Alboquers (o Boquers)”
- Fitxa núm. 60 “Campanes d’Alboquers (o Boquers)”

Arxiu notarial. Propietat de Josep Costa. Mas La Carrera (Sentfores, Vic). Citat per Joan Molera.

Arxiu propi del mas Pere Riera [ignorem si amb els canvis de propietari del mas encara es conserva l'arxiu].

Arxiu particular Rocafiguera (Sora).

Es recomana consultar la pàgina <http://www.gencat.es/mediamb/pn/2chic.htm> per a conèixer la directiva europea de classificació dels "hàbitats d'interès comunitari" i les dades tècniques emprades per a la seva descripció i classificació. Es poden consultar les dues pàgines web del Departament de Medi Ambient de la Generalitat de Catalunya:

<http://www.gencat.es/mediamb/sig> i

<http://www.gencat.es/mediamb/pn>

Diputació de Barcelona

**Àrea de Cultura**

Carrer Comte d'Urgell, 187. Edifici del Rellotge

08036 Barcelona

Tel. 934 022 566 • Fax 934 022 825

[o.patrimonio@diba.cat](mailto:o.patrimonio@diba.cat) • [www.diba.cat/opc](http://www.diba.cat/opc)