



Forn de vidre de Can Torrella de Baix

Matadepera

Ubicació

Comarca: Vallès Occidental
Lloc/Adreça: Carretera de Sabadell a Talamanca, PK 4+700
Emplaçament: Vessant hidrogràfic dret de la Riera de les Arenes – Turó de les Roques Blanques.
Alçada: 479

Coordenades:

Latitud: 41.607365198629
Longitud: 2.0116208792478
UTM Est (X): 417643
UTM Nord (Y): 4606656

Classificació

Número de fitxa: 08120 - 197
Àmbit: Patrimoni immoble
Tipologia: Edifici
Estil / època: Modern
Segle: XVIII
Estat de conservació: Dolent
Notes de conservació: Es conserven algunes restes estructurals, incorporades a la construcció actual.
Protecció: Legal
Tipus de protecció: BPU
Observacions protecció: Tipologia A de la normativa específica pels elements arqueològics (Fitxa número 11 del Catàleg de béns a protegir del Pla d'Ordenació Urbanística Municipal).
Data aprovació: dt., 22/09/2009 - 12:00
Accés: Fàcil
Ús actual: Sense ús
Titularitat: Privada

Titular: 7778601DG1077N0001OY
Autoria de la fitxa Jordi Montlló Bolart
Data de registre de la fitxa: dc., 17/02/2021 - 10:58

Descripció

Restes d'un forn de vidre situat a Can Torrella de Baix. Les estructures consisteixen en unes parets molt gruixudes, amb volta i passadís, situades al pany esquerra de la façana principal, sota una porxada, que semblen endinsar-se cap a la capella. En aquests murs, certament arrodonits, s'hi observen un seguit de d'obertures simètriques, realitzades amb maó, d'uns quaranta centímetres de costat amb tancament piramidal a la part superior, que recorden el brescat de les abelles.

Observacions:

A la fitxa número 11 del Catàleg de Béns arqueològics a protegir s'esmenta que "el forn de vidre conserva la xemeneia i algunes finestres, els bancs de suport dels gresols, el cup, la cambra de combustió, el cendrer, el fogar, l'entrada d'aire i l'entrada de llenya".

Història

En el llibre, "Los arxius parroquials de Sant Johan de Matadepera", mossèn Llorenç Sallent i Gotés deixa per escrit la primera notícia sobre el forn de Can Torrella de Baix que diu així: "En la llibreta del Cumpliment Pascual de l'any 1751 consta l'Hostal de la Barata, casa unida a la Barata, formant-ne una agrupació la Barata, Masoveria i dit Hostal; a més consta també l'Hostal ú hostalet d'en Torrella, que avuy encare s'hi veuen quatre parets junt a la Riera de les Arenas, al peu del camí real y a un tir de pedra de casa Torrella; caseta de casa Torrella ó caseta del ermità, quals ruina's veuen detrás de la casa; y'l forn del vidre que hi habitavan de quinze a vint persones y que ningú me n'ha sapigut donar rahó. Dit forn de vidre existí de 1751 a 1763".

També deixa constància de que els treballadors vivien al Garrot: "Ab lo nom del Garrot's coneix avuy en dia una pessa de terra part de pertencencies de dos o tres en que algú té memòria d'haver sentit a dir a sos antepassats qu'hi havia ruinas d'alguna casa; lo que'm fa un poc estrany és complissin ab lo precepte pasqual en Matadepera essent del terme de Sant Pere y casi al peu d'una Capella nomenada Santa Magdalena, que també és de dite parroquia de Sant Pere, a no esser fossin'ls del Garrot peregrins, es dir, transeünts".

Posteriorment, Joan Solà, l'any 1926, en el seu Historial de Can Torrella, diu: "Dos amos Torrella hi hagué en el terme de la Parròquia de Matadepera, anomenat Torrella de dalt, i l'actual can Torrella" "Els amos visqueren una pila de centúries al primer,, tenint al de baix el forn de vidre i el de l'obra, que estaven en el seu fort pels anys de 1700, així com l'hostal, part d'allà de la Riera, que el Baró de Linde féu tancar el 9 de març de 1786 perquè perjudicava l'Hostal de la Barata. Poc a poc tocant els forns bastiren una casa, que fou salvada pels veïns en voler el francès destruir-la, després de saquejar-la, bo i calant-i foc, més, habitada poc després pels amos (...)"

L'any 2000, l'historiador i arxiver Joan Valls i Pueyo, recopilà la informació relativa als forns de vidre i l'ofici de vidrier sobretot en relació als municipis pertanyents o al voltant de Sant Llorenç del Munt i serra de l'Obac aportant noves troballes documentals: Esmenta que Francesc Junyet i Vergós, marquès de Castellmeia i procurador dels béns del difunt marquès de Castellbell, signà el 15 d'octubre de 1715 l'acte

d'establiment d'un forn de vidre a la pallissa del mas de la Boada (antic mas Vacarissa) del terme de Rellinars. Miquel Boada i Pujolar, pagaria una entrada de 56 lliures i un cens anual de dos sous i sis diners. En aquest forn hi treballaria el fill de Pere Martí, un tal Miquel.

A més, el 3 de març de 1722, Joan Pujol, notari de Manresa, procurador del marquès de Castellbell, signà la llicència que permetria construir un forn de vidre, aquesta vegada a l'heretat del mas Casajoana de Rellinars, concretament, al costat de l'anomenat Hostalet de Coll de Daví, propietat del batlle Pere Casajoana pel qual pagaria quan s'hi obrés, un cens d'un parell de capons. L'any 1759 el forn continuava actiu i en mans del mateix propietari.

El 7 d'abril de 1737 també es té coneixement d'un altre forn en terres de l'Obach, propietat de Josep Ubach i Prat, que Josep Amat i Junyent, segon marquès de Castellbell en va fer l'establiment. Joan Valls, en el "*Manual donde se notan todas las escrituras pertenecientes al Real Patrimonio antiguo*. Intendència, 6/38" que es preserva a l'Arxiu de la Corona d'Aragó, localitzà un document datat del 30 d'abril de 1749 on el procurador Francesc Auxirot i Sunyer, declara que Josep Ubach "*labrador vecino del lugar de Bacarises Corregimiento de Manresa*", tenia "*en tierras de su heredad cita en el mismo termino algunos años haze que tiene fabricado y compuesto un horno para componer y cocer vidrio y formar despues las piezas y alajas correspondientes a este material y venderlas*". Tot i gaudir de l'establiment, es va presentar davant del "Consejo de S.M. en el Supremo de Guerra y Intendente General de este Exercito y Principado de Cathalunya", perquè s'impedís "a qualquier otro el planificar otro horno de componer y cocer vidrio en el cotorno y distancia de dos horas y media que abrazará dicho lugar a Bacarises, Matadepera y parte de los terminos de la villa de Tarasa y lugar de Mura y Rellinas". El fiscal va concedir l'establiment i reduint l'àrea d'influència a "la distancia de dos horas alrededor de dicho horno".

En aquest mateix manual Valls, localitzà la declaració de Francesc Torrella, de Matadepera on el 17 de maig de 1749, diu disposar del permís necessari per a construir un forn de vidre dins de la seva finca.

El procés de fabricació del vidre en aquests forns, coneguts amb el nom de forns de bosc (per estar fora de les grans ciutats) era feixuc. La seva ubicació era estratègica perquè calia disposar de la matèria primera a proximitat.

Durant el segle XVIII era la següent: El sílex, la pedra foguera, el quars i també la sorra de riera, la cendra de fusta (a proporció de dues parts de sorra per una de cendres) i la calç. Matadepera disposava de tots els ingredients.

El jaciment geològic de sílex, es coneix gràcies a Jaume Canals de Can Roure. Aquest s'havia dedicat durant força temps a l'extracció i trossejament de sílex en un indret situat a Can Candi (Les Roques Blanques) per vendre'l a la casa Fichet de Barcelona. La pedra foguera se'n troba a la riera i en altres zones del municipi, sovint en superfície. La riera de les Arenes, proporcionava la sorra necessària, gairebé sense moure's de lloc.

L'altre element primordial era la matèria combustible per mantenir el foc atiat dia i nit, i per fer-ne cendres. La tala, transport, assecat i emmagatzematge per ambdues activitats requeria un gran nivell d'organització amb mà d'obra important. Un altre element important, era la calç, que actuava com a estabilitzador i que s'obtenia de les pedreres de Roques Blanques, per sobre del dipòsit d'aigua.

Probablement, el vidre que se n'extreia estigués caracteritzat per un color verdós-groguenc tot i que també en alguns casos podrien produir vidres acolorits a partir de colorants presents de forma natural en el vidre, producte de les impureses en la matèria primera, però també afegint-lo en forma de mineral. Els més emprats eren el ferro, el manganès, l'estany, el plom, l'antimoni, el coure i el cobalt.

Un cop la matèria primera era a punt, el procés de transformació del vidre s'iniciava amb la "fregida". Consistia en barrejar la cendra i la sorra, en les proporcions adequades i posades a escalfar, a baixa temperatura, lentament (més de 900°). El procés que durava normalment 24 hores permetia observar canvis de colors i provocava un decreixement en el volum. Es carregava al gresol al final de la fosa per evitar pèrdues de calor obrint i tancant el forn alhora que s'evitava que el polsim de les cendres malmetés o contaminés la qualitat del vidre.

Després venia la "fosa", que consistia en fondre el material fregit en els gresols, obtenint així vidre fos. La temperatura podia augmentar a 1.350 graus .

Finalitzada aquesta operació es podia començar el "bufat". La darrera fase era el "temperat" del vidre, per tal de minimitzar els danys provocats per la contracció del material.

Bibliografia

AJUNTAMENT de Matadepera (2009). Pla d'Ordenació Urbanística Municipal de Matadepera. Tomo IV. Catàleg de Béns.

BALLBÉ i BOADA, Miquel (1988). Matadepera. Pagesos i Menestrals. Col·lecció Monografies Vallesanes, 9, pp. 45-49. Terrassa. Editorial Ègara.

DIDEROT, Denis; D'ALEMBERT, Jean le Rond (1751). L'Encyclopédie Diderot et d'Alembert. L'art du verre. REcueil de planches, sur les sciences, les arts libéraux, et les arts mécaniques, avec leur explication. Paris.

FERRANDO i ROIG, Antoni (1983). El Parc Natural de Sant Llorenç del Munt i Serra de l'Obac. Història i arqueologia vistes per un excursionista, pp. 368-373. Unió Excursionista de Sabadell. El Pot. Cooperativa. Sabadell.

FONT, Xavier; MUNUERA, Jaume (2014). Matadepera. Patrimoni cultural. Ajuntament de Matadepera. Abril de 2014.

SALLENT i GOTÉS, Llorenç (1897). Los arxius parroquials de Sant Johan de Matadepera, p. 31. Barcelona. Imprempta de Henrich y Cia, en comandita.

SOLÀ, Joan (1926). Historial de Can Torrella, dins). Butlletí del Club Pirinenc de Terrassa. pp. 20 i següents. Terrassa.

VALLS i PUEYO, Joan (2002). Els forns de vidre i els vidriers (I), dins Vacarisses, balcó de Montserrat, núm. 403, pp. 15-18. Parròquia de Vacarisses. Vacarisses.

Enllaços d'interès:

<http://enccre.academie-sciences.fr/encyclopedia/article/v17-180-0/>







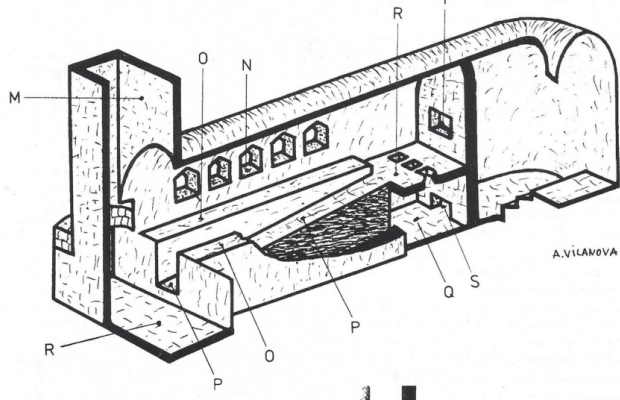

Dibuix esquemàtic ideal del forn de vidre de can Torrella.

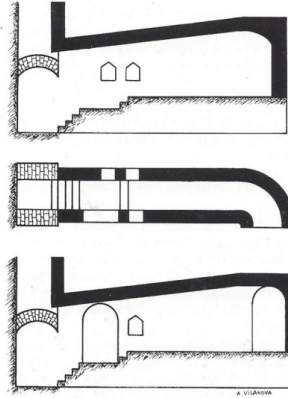
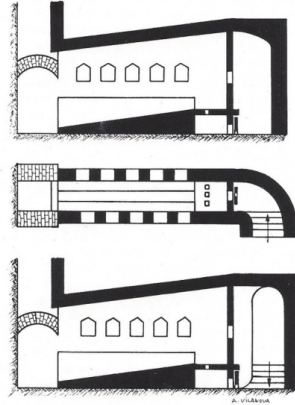

Dibuix esquemàtic actual del forn de vidre matadeperec.